

# Enste **Physioform** Reha<sup>GmbH</sup>

THERAPEUTISCHE LAGERUNGSHILFEN



**Ab 1. März 2023  
10% Preiserhöhung  
auf alle im Katalog  
genannten Bruttopreise**

*Wir helfen  
sich gut zu positionieren.*



[www.enste-reha.de](http://www.enste-reha.de)



Enste **Physioform** Reha<sup>GmbH</sup>

Saarlandstraße 91 · 55411 Bingen / Rhein  
Tel.: 0 67 21 / 4 26 46 · Fax: 0 67 21 / 4 48 45 · Mail: info@enste-reha.de

Gültig ab 1. Mai 2021.

Alle angegebenen Preise sind Verkaufspreise einschließlich der gesetzlichen Mehrwertsteuer.

## Sehr geehrte Kunden,

die Zeiten sind leider nicht so, wie wir uns das alle gewünscht hätten. Während der Erstellung dieses Kataloges wurden wir immer wieder mit Preisanhebung bei Rohstoffen, Lieferengpässen und Steigerungen bei Transport- und Verpackungskosten konfrontiert.

Wir können heute nicht garantieren, inwieweit unsere Preise während der Laufzeit des Kataloges stabil bleiben. Wir werden Sie jedenfalls stets auftragsbezogen informieren, wenn es bei bestimmten Produkten zu Preiserhöhungen kommen sollte.

In unserem Internetshop finden Sie immer die aktuellen Preise.

Inzwischen ist Herr Philip Berger Mitglied der Geschäftsleitung geworden und ist unter anderem verantwortlich für den Vertrieb. Wir hoffen, dass wir in nicht allzu langer Zeit auch wieder persönlich vor Ort Kontakt mit Ihnen aufnehmen können, falls es zur Vorstellung unserer Produkte erforderlich sein sollte. Ansonsten stehen wir Ihnen gerne wie gewohnt auf allen Kanälen zur Verfügung und bedanken uns auch im Namen aller Mitarbeiter erneut für Ihre Kundentreue.

Herzliche Grüße und, bleiben Sie gesund.

Ihre Enste PhysioForm Reha, Klemens und Florian Enste und Philip Berger



Klemens und Florian Enste

Philip Berger

Folgen Sie uns auf Instagram



## INHALTSVERZEICHNIS

Allgemeine Hinweise.....	05
Ärztliche Verordnungen (Beispiele).....	64
Arbeitsbogen Sonderanfertigungen.....	59
Arbeitsbogen Bestell-Formulare.....	60
Arbeitsbogen PhysioForm-Grip.....	61
Armauflagekissen.....	53
Arthrodesen-Toilettensitzpolster.....	47
Arthrodesen-Kissen.....	47
Ayurveda-Gesichtskissen.....	38
Baby-Seitlagerungskissen.....	54
Beinlagerungs- u. Abd.-Kissen (2-teilig).....	43
Beinführungs u. Abd.-Kissen.....	46
Beinlochlagerungskeile.....	48
Beißschutz / Fausthandschuh.....	52
Bestellformulare.....	59–61
Bettlagerungssystem.....	26–27
Bewegungsbausteine.....	39
Bogenform-Therapiekieissen.....	31
Bogenform-Therapiekieissen mit Gurten.....	46
Bogen-Therapiekieissen.....	31
Dinkelspelz.....	57
ELBA-Lagerungsblock.....	22
Fahrgestelle (mit o. ohne Schiebegriffe) <b>NEU</b> .....	20–21
Fausthandschuh / Beißschutz.....	52
Fersenschoner.....	48
Fix-Umrandung.....	32–33
Flexible Handschiene mit Daumenhalter.....	50–51
Flexible Handschiene mit Greifball.....	50–51
Flexible Handschiene Standard.....	50–51
Flex-Schale siehe UNIFLEX.....	18–19
Funktions-Keilkissen.....	23
Funktionskissen.....	24
Funktionskissen in Blockform.....	39
Gewichts-Bogenkissen <b>NEU</b> .....	45
Gewichtsdecke (Schwere Decke).....	40
Gewichts-Schlange.....	41
Gewichtskissen <b>NEU</b> .....	41
Gewichtsmanschetten.....	53
Gewichtsmanschetten mit Sandfüllung.....	53
Glasperlen schwer.....	56
Große Therapieinsel.....	25
Große Watterolle.....	38
Großes Bogen-Wattekieissen.....	38
Gymnastikmatten.....	25
Gymnastikmatten, faltbar.....	25
Gymnastikrollen, rund und abgekantet.....	29

## Bestellformulare als Kopiervorlage finden Sie auf den Seiten 59 bis 61.

Handschienen, flexible.....	50–51
Handkorrekturrollen.....	50–51
Impressionen Sonderanfertigungen.....	58
Kammern-Kissen.....	35
Keilkissen.....	47
Kirschkerne.....	57
Kirschkerensäckchen.....	52
Kissenbär (Lagerungs- u. Korrekturkissen).....	42
Knieschoner.....	49
Kopf- und Nackenkissen.....	49
Kopfstützkissen mit Mulde.....	55
Krake-Sitzhilfe.....	44
KRETA-Lagerungs- u. Positionierungshilfe... ..	14–17
Kunstleder.....	57
Lagerungsblöcke.....	48
Lagerungs- und Gurtpolster.....	53
Lagerungs- und Korrekturkissen („Kissenbär“).....	42
Lagerungs-, Kopf- und Nackenkissen.....	49
Lagerungsinseln / Impressionen.....	12–13, 16–17
Lagerungskeile mit u. ohne Mulde.....	48
Lagerungskissen Bananenform, in 2 Größen.....	31
Lagerungskissen Bogenform, in 2 Größen.....	31
Lagerungskissen Bogenform mit Gurten.....	46
Lagerungskissen Schlangenform, in 2 Größen.....	30
Lagerungsnest.....	34
Lifter- und Wannensitzkissen.....	54
MALTA-Lagerungs- u. Positionierungshilfe.....	10–13
MALTA-Quadrat.....	22
Materialien.....	56–57
Meditationskissen.....	52
Mobile Schutzräume.....	36
Motorik-Säckchen.....	52
Nacken- und Knieerollen.....	44
Nackenhörnchen Bumerangform.....	55
Nackenhörnchen oder Sitzring.....	55
Nackenkissen Knochenform.....	55
Neuheiten zusammengefasst.....	3
Ober- u. Unterschenkel-Lagerungskissen.....	45
PhysioForm-Grip Variable Lagerungshilfe... ..	6–9, 62
PhysioTex-Gewebe.....	56
Polsterstoffe.....	57
Poly- Lagerungs- und Therapierolle.....	29
Polypropylenperlen (EPP).....	56
Polypropylenperlen / Schaumstofflocken.....	56
Rücken- und Beinlagerungskissen (SNK-Kissen)....	45

Sandsäcke.....	52
Schaumstofflocken.....	57
Schaumstoffzuschnitte.....	57
Schlangenform-Therapiekieissen.....	30
Schmusekieissen.....	54
Schwere Decke (Gewichtsdecke).....	40
Schwere Bewegungsbausteine.....	39
Seitlagerungskissen mit Lasche.....	54
Sitz- und Lagerungsblöcke.....	48
Sitzhilfe-Krake.....	44
Sitzkeilkissen.....	47
Sitzkeilpolster mit Ausschnitt.....	47
SNK-Kissen.....	45
Speichel-Latz.....	55
Stillschlangen, in 2 Größen.....	30
Stoffe und Farben.....	4–5
Stützblock für 4-Füßlerstand.....	39
Stützkissen, keilförmig.....	44
Stützkissen, quaderförmig.....	44
Suratec-Nylon-Stoff.....	57
T-Kissen.....	43
T-Kissen mit Gurten.....	43
Therapiekieissen Bogenform, in 2 Größen.....	31
Therapiekieissen Schlangenform, in 2 Größen.....	30
Toiletten-Sitzpolster.....	47
Toiletten-Sitzpolster-Erhöhung.....	47
U-Polster.....	28
U-Polster mit Mulde.....	28
U-Polster Hufeisenform.....	28
UNIFLEX-Schale für MALTA u. KRETA.....	18–19
Universal- und Ruhematte.....	35
Universalkissen.....	42
Venenkissen.....	46
Watteteile.....	57
Weichbodenmatte / Therapiewolke.....	35
Wellenkissen.....	34
Zweiteiliges Beinlagerungs- und Abduktionskissen.....	43

# BEWÄHRTES UND NEUES



Hohes Fahrgestell mit Schiebegriff  
Typ UGH 502 UGR

## FAHRGESTELLE

Alle Fahrgestelle Typ UGH und UGF auf Wunsch jetzt auch mit Schiebegriff

Seite **20/21**



UGF 502 mit MALTA Standard



Flaches Fahrgestell mit Schiebegriff  
Typ UGF 502 UGR



UNIFLEX-Schale mit MALTA Ø 150 cm



UNIFLEX-Schale mit MALTA Ø 130 cm

## UNIFLEX-SCHALE

Kompakte Umgrenzung in Verbindung mit Lagerungs- und Positionierungshilfen

**MALTA & KRETA**

Seite **18/19**



UNIFLEX-Schale mit KRETA Standard

## GEWICHTSDECKEN GEWICHTSKISSEN GEWICHTS- BOGENKISSEN

Seite **40/41/45**



Gewichtsdecke



Gewichtskissen



Gewichts-Bogenkissen



## FIX-UMRANDUNG

nur fünf unterschiedliche, stabile Schaumstoffblöcke mit robustem Nylon-Bezug und Klettaschen, geeignet für jeden beliebigen Aufbau

Seite **32/33**



## Physioform-Grip

Variables Lagerungs- und Funktionssystem

klettfrei durch Grip-Pads

Seite **6-9**



## MOBILE SCHUTZRÄUME

(Schutz- und Rückzugsraum)

Standard und variabel gestaltbar, unterschiedliche Höhen.

Seite **36/37**



# STOFFAUSWAHL

## 01 BAUMWOLLE BUNT BEDRUCKT

(nach ÖkoTex Standard 100)

Ausschnittgröße ca. 15 x 10 cm.



BW 6553  
Standard  
gelb gemustert



BW 6554  
Standard  
rot gemustert



BW 71075-08  
Standard  
blau gemustert



BW 82100/905  
rot Blumen



BW 82100/934  
grün Blumen

Ausschnittgröße ca. 25 x 15 cm.

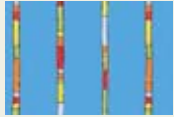

BW 4645/921  
blau bunte Streifen



BW 54065/907  
grau Eulen



BW 54065/902  
hellblau Eulen

## 02 BAUMWOLLE PEDRO EINFARBIG

(nach ÖkoTex Standard 100)



90-4369  
blau



90-1747  
gelb



90-5338  
grün

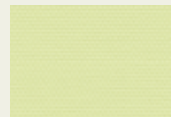

90-4612  
lindgrün



90-3039  
dunkelblau



90-1763  
rot



90-1464  
orange



90-01  
hellbeige/natur

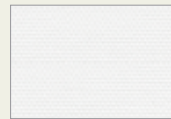

90-3660  
weiß

 **Reinigung Baumwolle:**  
waschbar bis 60 Grad, Trockner geeignet

## 03 HAWAII-OUTDOOR-STOFF

(nach ÖkoTex Standard 100)

100 % Polyester, 100 % wasserdicht

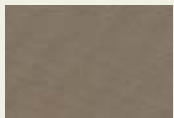

11-8008  
Almond



10-5018  
Sea Blue



7744  
Silvergrey



10-6025  
Sea Green

### Qualitäts- und Pflegehinweise:

Für Erhalt der 100 %igen-Wasserdichte: Regelmäßig mit einem feuchten Tuch abwischen. Die meisten Flecken können durch die Verwendung von warmem Wasser und einem sauberen Mikrofasertuch entfernt werden. Waschen bis 60 Grad möglich, in diesem Fall geht allerdings die Imprägnierung verloren. Trockner geeignet.

Außer unseren Standardfarben unterliegen andere Designs immer wieder einmal einem Wechsel.

Unsere aktuell verfügbaren Stoffe finden Sie stets unter:

[www.enste-reha.de](http://www.enste-reha.de)



MALTA Standard mit Hawaii-Outdoor-Stoff,  
100% Polyester, Farbe: Sea Blue

## STOFFAUSWAHL

### 04 PHYSIOTEX-MIKROFASER virenundurchlässig (ÖkoTex Standard 100, flammhemmend ausgerüstet)

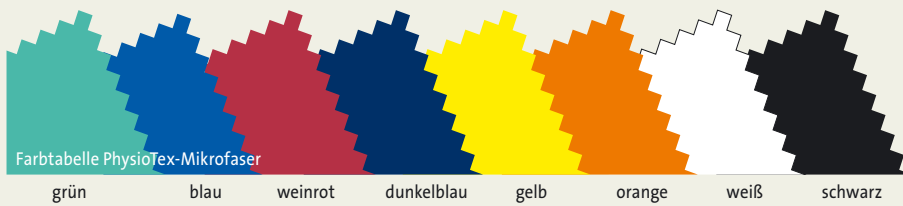

MALTA in PhysioTex blau / dunkelblau



KRETA in PhysioTex grün / blau



Funktionskeilkissen als Therapiesitz  
weinrot / blau

### 05 KUNSTLEDER (phthalatfrei; OekoTex Standard 100)

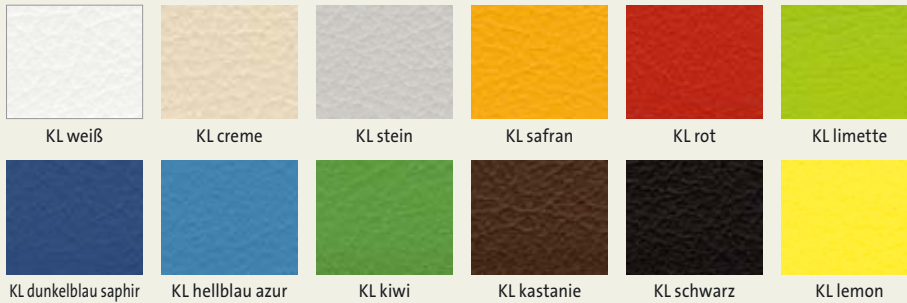

### 06 SURATEC-GEWEBE (Nylon-Polyamid: hochreißfest, PU-beschichtet)

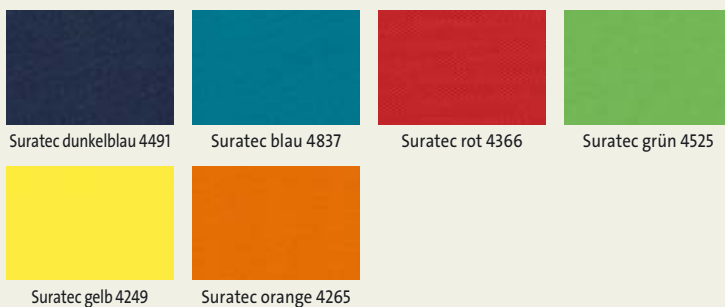

### 07 POLSTERSTOFFE (2-5 mm stark Schaumstoffkaschiert)



Polsterstoffdesigns wechseln - ggf. bitte anfragen.



## ALLGEMEINE HINWEISE ZU IHREN AUFTRÄGEN

Nachstehend haben wir alles Wichtige zu Qualität und Eigenschaften unserer Stoffe sowie zu unseren Lieferbedingungen zusammengefasst.

#### Standard- oder Wunschfarben:

Wenn Ihre Bestellung keinen speziellen Farbwunsch enthält, gehen wir von der Standardfarbe aus. Vom Standard abweichende Farbwünsche liefern wir ohne Mehrpreis. Bei diesen sind jedoch Umtausch und Rücknahme nicht möglich.

#### Waschbarkeit:

Alle Textilien und einige der wichtigsten Materialien können in der Waschmaschine gewaschen werden und sind Trockner geeignet,

**PhysioTex:** bis 95 Grad, Trockner geeignet, abwaschbar, desinfizierbar (Nicht bügeln!)

**Baumwolle:** bis 60 Grad, Trockner geeignet

**Suratec:** bis 60 Grad, Trockner geeignet

**Velour-Stoff:** bis 30 Grad

**Polypropylenperlen:** bis 95 Grad, Trockner geeignet

**Glasperlen:** bis 60 Grad (nur bedingt waschbar / und bedingt Trockner geeignet wegen des Gewichtes)

#### Zertifiziert nach Ökotex-Standard 100:

PhysioTex-Mikrofaserstoff, Kunstleder, Polypropylenperlen, alle Schaumstoffe, Klett-Flauschbänder, Baumwolle teilweise (Einige Baumwollstoffe sind hergestellt nach Ökotex-Standard 100 aber nicht zertifiziert)

#### Weitere Angaben zu Suratec-Nylon-Gewebe:

Suratec-Nylon-Gewebe: enthält nach Angaben unseres deutschen Herstellers keine, die Gesundheit gefährdenden Inhaltsstoffe entsprechend den gesetzlichen Vorgaben der REACH-Liste und ist flammhemmend ausgerüstet.

#### Farbwiedergabe:

Wir haben uns bemüht die Stofffarben naturgetreu wiederzugeben. Evtl. Abweichungen sind drucktechnisch nicht ganz zu vermeiden. Bitte fordern Sie ggf. Stoffmuster an.

Weitere Informationen zu unseren Stoffen und Materialien senden wir Ihnen gerne auf Anfrage

#### Portokosten:

Bei einer Rechnungssumme von unter 150 € berechnen wir anteilige Verpackungs- und Transportkosten in Höhe von 8,60 € (inkl. MWSt.)

Bei einer Rechnungssumme von über 150 € erfolgt die Lieferung innerhalb Deutschlands frei Haus. Ausgenommen ist Sperrgut. In diesem Fall steht hinter dem Preis dieses Symbol (📦).

In solchen Fällen betragen die anteiligen Verpackungs- und Transportkosten 46,50 € (inkl. MWSt.) Sollte vor dem LKW-Symbol ein Frachtbetrag ausgewiesen sein, so gilt dieser. Portokosten bei Sendungen ins Ausland auf Anfrage.

#### Zusendung zur Erprobung:

Wir senden Ihnen unsere Produkte nach Vereinbarung gerne zur kostenlosen zur Erprobung zu.

#### Rücknahme und Umtausch:

Zurückgenommen werden können Produkte in Standardausführung und Standardfarben. Sonderanfertigungen, oder Produkte welche abweichend von den Standardfarben gefertigt wurden sind von Rücknahme und Umtausch ausgeschlossen.



Alle Materialien  
ÖkoTex Standard 100

# Physiofo

## VARIABLES LAGERUNGS- UND FUNKTIONSSYSTEM

Die Abbildungen zeigen je nach Lagerung Grundausstattung und Zubehör.

**PhysioForm-Grip** ist ein Lagerungs- und Funktionssystem, das motorisch stark behinderten Kindern, Jugendlichen und Erwachsenen ermöglicht, in therapeutisch günstiger Seitlage, Rückenlage, Bauchlage oder Sitzposition entspannt zu liegen, aber auch zu sitzen, um motorische Fähigkeiten zu verbessern, Haltungsschäden, Skoliosen und Kontrakturen vorzubeugen und entgegenzuwirken, gleichzeitig Umwelteindrücke wahrzunehmen sowie mit anderen zu kommunizieren.

### PhysioForm-Grip

zielt in seiner Anwendung auf:

- Hemmung pathologischer Reflexe
- Anbahnung physiologischer Bewegungsabläufe
- Kontrakturbehandlung
- Gleichgewichtsschulung
- Stabilisieren in verschiedenen Positionen bis zur Sitzposition.

**PhysioForm-Grip** besteht aus einem System von Schaumstoff-Elementen, mit hautfreundlichem Kunstlederbezug. Sie sind nur mit Flauschband versehen und werden nach Belieben mit losen Grips(Klett)-Teilchen kombiniert. Anwender kommen nicht mit Klettband in Berührung.

**PhysioForm-Grip** bietet viele einzigartige Vorteile: er ist genial einfach, beinhaltet vielfältige Anwendungsmöglichkeiten, ist motivierend und äußerst anpassungsfähig.

**PhysioForm-Grip** dient neben der aktiven therapeutischen Übungsbehandlung auch bei der häuslichen Betreuung als korrigierende Lagerungs- und Funktionshilfe, um negativen Tendenzen vorzubeugen und bereits angebahnte und vorhandene Fähigkeiten zu nutzen. Die spezifischen Krankheitsbilder sind charakterisiert sowohl durch besondere Bewegungsmuster (Athetosen) und/oder typische Fehlhaltungen, welche aus eigener Kraft nicht oder nicht spontan korrigiert werden können.

**PhysioForm-Grip** Zubehör finden Sie auf den Seiten 6 und 7. Weitere Anwendungsbeispiele finden Sie in der Bedienungsanleitung und im Internet unter

[www.enste-reha.de](http://www.enste-reha.de)



Grundausstattung und Einsatzkeil

*Zusendung zur Erprobung möglich.  
Bestell- und Arbeitsbogen S 61.*

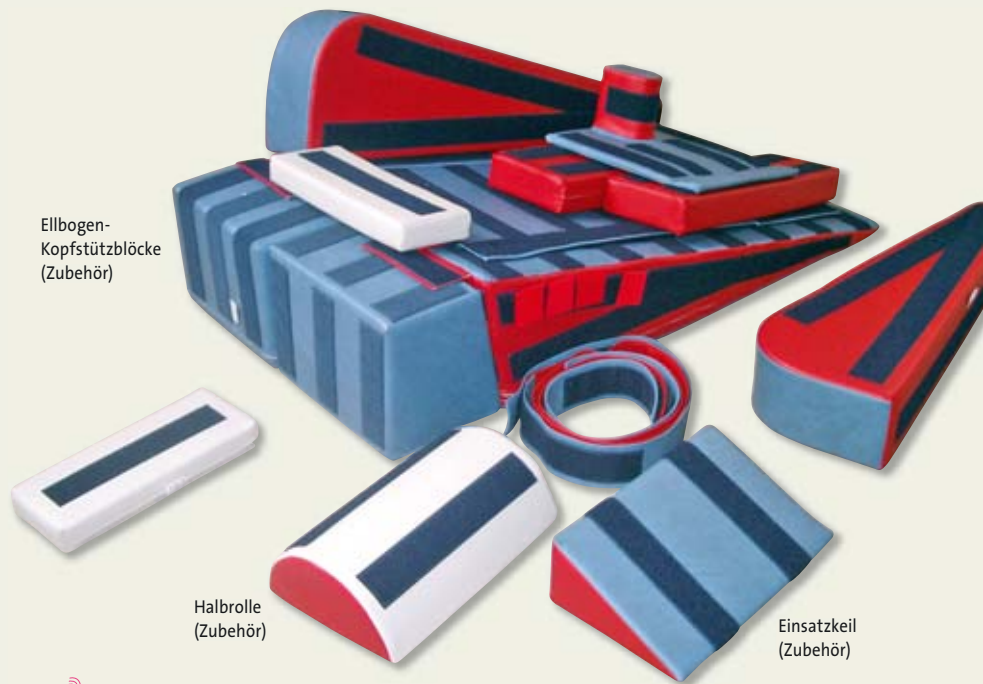

Ellbogen-  
Kopfstützböcke  
(Zubehör)

Halbrolle  
(Zubehör)

Einsatzkeil  
(Zubehör)



### PHYSIOFORM-GRIP VARIABLE LAGERUNGS- UND POSITIONIERUNGSHILFE Grundausstattung

Alle verwendeten Materialien sind zertifiziert nach ÖkoTex-Standard 100.

Nr	Gr	Maße Basiskeil cm	Länge der Seitenteile cm	Art-Nr	Euro	kg
1	I	74x58x16/2	70+55	9010	1.187,00	6,30
2	II	96x58x22/2	90+70	9020	1.279,00	8,00
3	III	116x62x27/2	110+80	9030	1.449,00	10,70
4	IV	136x69x33/2	130+90	9040	1.718,00	14,10

# PhysioForm-Grip

SYSTEM · JETZT KLETTFREI DURCH GRIP CE

*Lagerungsbereich: Bei Spastik, zerebralen Bewegungsstörungen, Kontrakturen, Athetose. Aber auch bei Muskelerkrankungen mit niedrigem Tonus, Hypotonie.*



Hohes Fahrgestell, mittlere Länge, UGE 502 mit PhysioForm Gr. II  
Ausführliche Informationen über Fahrgestelle auf Seite 20–21.  
Fahrgestelle jetzt auch mit Schiebriff lieferbar.

*Zu sehen sind nur Flauschstreifen:  
Dank „Grip“  Klebträger nur auf der  
Unterseite von Laschen und Gurten*



Sitzposition mit Rückenstütz-Set und Zubehör

## PhysioForm-Grip Grundausstattung:

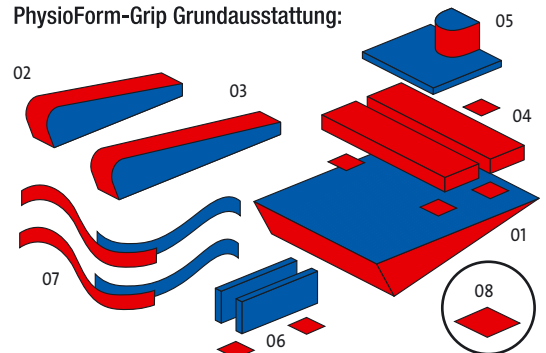

01=Basiskeil; 02/03=je ein langes und ein kurzes Seitenteil;  
04=Erhöhungsset rechteckig (2-teilig); 05=Flachsit mit Abduktionskeil;  
06=2 Seitenkissen; 07=2 Gurte (je 2-teilig); 08=Grippsatz (13 Stück)

## Maßtabelle in cm Sondermaße auf Anfrage

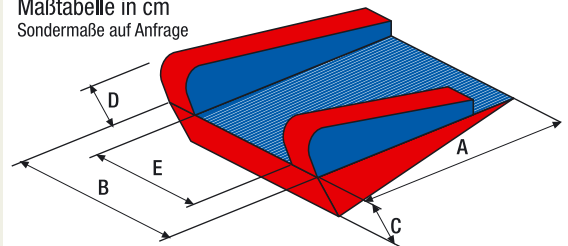

Größe		A	B	C	D	E
I	Best.-Nr. 9010	74	58	16	20	34
II	Best.-Nr. 9020	96	58	22	20	34
III	Best.-Nr. 9030	116	62	27	22	38
IV	Best.-Nr. 9040	136	69	33	22	45

## Empfohlene Produktgrößen

Bei Kindern bis ca. 12 Jahre sollte der Basiskeil ca. 10 bis 20 cm länger sein als die Körpergröße (wg. Wachstum). Bei Jugendlichen und Erwachsenen kommt meistens die Größe 4 infrage; hier ragen in der Regel die Unterschenkel über den Basiskeil hinaus.



## GRIP-SYSTEM

Bei den auffallenden dunkelblauen Streifen handelt es sich nur um Flauschband (kein Klettband). Es gibt nur noch an wenigen Stellen Klettband, welches sich immer unterhalb von Laschen befindet, die stets geschlossen sind solange sie nicht zum Einsatz kommen.

Auch alle Unterseiten der Teile sind mit Flauschband versehen.

Wenn Teile entsprechend positioniert wurden, werden in der Regel 2 GRIPS (doppelseitige Klettteilchen von 5 x 5 cm Größe) dazwischen platziert, wodurch eine ausreichende Fixierung gewährleistet ist. Teile welche mit Laschen fixiert werden (Seitenteile und Ellbogen-Kopfstützblöcke), benötigen keine zusätzlichen GRIPS.

Zum Teil mit Klettband versehen sind auch zwei Satz Gurte, die zur Grundausstattung gehören.

## Hinweise zum Bezugsmaterial und Farbgestaltung

PhysioForm-Grip liefern wir serienmäßig mit Kunstlederbezug. Der Grundton ist blau und rot. Bei den kleineren Elementen verwenden wir gelegentlich auch zusätzliche Farben. Wir fertigen als Zubehör auch Sonderausstattungen nach Ihren Wünschen, bitten aber um Verständnis, dass bei PhysioForm Serienteilen Wunschfarben nicht möglich sind.

 **Ausführliche Informationen über Fahrgestelle auf Seite 20–21.**  
Auf Wunsch senden wir Ihnen gerne eine CD-ROM mit Lagerungsbeispielen zu.  
PhysioForm-Grip senden wir Ihnen nach Vereinbarung gerne kostenlos zur Erprobung zu.  
Wir freuen uns, wenn wir Ihre erfolgreiche Arbeit mit unseren Produkten durch Veröffentlichung von Bildmaterial in diesem Katalog hervorheben dürfen. Ihre Zusendungen sind uns jederzeit willkommen.

**Portokosten:** Ab einer Rechnungssumme von 150 € liefern wir deutschlandweit frei Haus.  
Ausgenommen ist Sperrgut. In diesem Fall steht hinter dem Preis dieses Symbol .  
In solchen Fällen betragen die anteiligen Verpackungs- und Transportkosten 46,50 € (inkl. MWST).  
(Bei Sendungen ins Ausland bitten wir um Anfrage).

 **Hinweis:** Schwerbehinderte Personen, insbesondere solche mit Anfallsleiden, sollten in den Hilfsmitteln nicht unbeaufsichtigt bleiben!

HMV: 20.29.02.0001: PhysioForm-Grip Variable Lagerungshilfen

**Einen Bestell- und Arbeitsbogen finden Sie auf der Katalogseite 61.**

## 01 Einsatzkeil

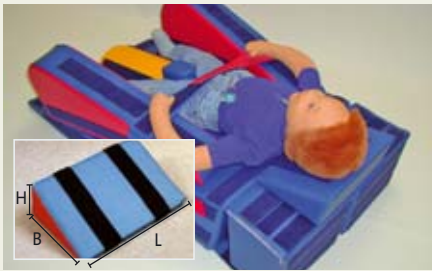

Gr.	Lx B x H cm	Art.-Nr.	EUR	kg
I/II	31x19x10	Nr. 912-06	58,00	0,30
III	36x19x14	Nr. 930-06	62,00	0,35
IV	42x19x14	Nr. 940-06	74,00	0,45

## 02 Halbrolle



Gr.	Lx B x H cm	Art.-Nr.	EUR	kg
I/II	31x18x10	Nr. 912-07	65,40	0,20
III	36x19x11	Nr. 930-07	66,40	0,30
IV	43x24x15	Nr. 940-07	78,40	0,70

## 03 1 Paar Korrekturrollen



Gr.	Ø/B cm	Art.-Nr.	EUR	kg
I	Ø 5/18	Nr. 912-08	106,00	0,20
II	Ø 7/18	Nr. 934-08	107,00	0,30
III	Ø 11/18	Nr. 935-08	126,00	0,40

## 04 Rückenstütz-Set 2-teilig



Gr.	Bx H x T cm	Art.-Nr.	EUR	kg
I/II	58x60x16	Nr. 912-10	519,00	4,00
III	62x63x16	Nr. 930-10	593,40	6,00
IV	69x76x20	Nr. 940-10	641,00	8,00

## 05 Therapietisch, anklettbar

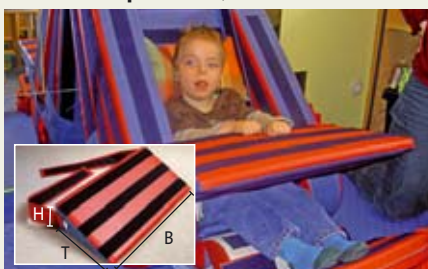

Gr.	Bx H x T cm	Art.-Nr.	EUR	kg
I/II	59x12x36	Nr. 912-19	169,00	1,40
III/IV	68x12x36	Nr. 934-19	187,40	1,70

## 06 Stützkissen



Ausführliche Angaben siehe Seite 44

Stützkissen eignen sich sehr gut als zusätzliche Positionierungshilfen in PhysiForm-Grip zum Ausgleich von Skoliosen oder bei Spastik.

## 07 Hohe Fahrgestelle UGH



Ausführliche Angaben siehe Seite 20–21

Hohes Fahrgestell, mittlere Länge, UGH 502 mit PhysiForm Gr. II Jetzt auch mit Schiebegriff lieferbar.

## 08 Flache Fahrgestelle UGF



Ausführliche Angaben siehe Seite 20–21

Flaches Fahrgestell, mittlere Länge, UGF 502 mit PhysiForm Gr. II Jetzt auch mit Schiebegriff lieferbar.

## 09 T-Kissen für Bauch- u. Rückenlage



Gr.	Art.-Nr.	EUR	kg
0	2011601	95,00	0,40
1	2011701	102,40	0,70
2	2011711	112,00	0,80

Wechselbezüge und Maßtabelle siehe Seite 43.

## 10 Paar Vorsatzkeile

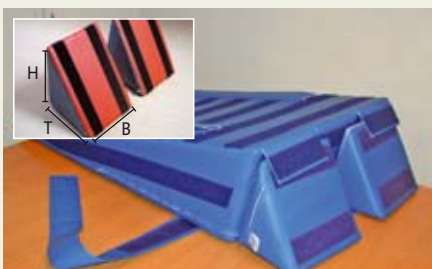

Gr.	Bx H x T cm	Art.-Nr.	EUR	kg
I/II	25x20x15	Nr. 912-09	116,40	0,25
III/IV	25x27x22	Nr. 934-09	141,00	0,30

## 11 Kopfstütze mit Mulde

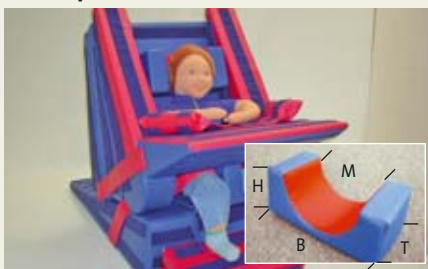

Gr.	Bx H x T x M cm	Art.-Nr.	EUR	kg
I/II	33x12x16x20	Nr. 912-12	99,40	0,30
III/IV	38x14x17x25	Nr. 934-12	108,00	0,40

## 12 Idealgurt 2-teilig



Gr.	Länge/St.	Art.-Nr.	EUR	kg
I/II	65 cm pro Teil	Nr. 912-21	102,40	0,30
III/IV	78 cm pro Teil	Nr. 934-21	108,40	0,50

**HINWEIS:** Schwerbehinderte Personen, insbesondere solche mit Anfallsleiden, sollten in den Hilfsmitteln nicht unbeaufsichtigt bleiben!

**HMV: 20.29.02.0001:** PhysiForm-Grip Variable Lagerungshilfen



### 13 Paar Ellbogen-Kopfstützblöcke



Gr.	T1/T2 x B x Hcm	Art.-Nr.	EUR	kg
I Paar	16/12 x 29 x 17	Nr. 910-30	204,00	0,90
II Paar	19/15 x 29 x 22	Nr. 920-30	235,00	1,30
III Paar	24/20 x 31 x 28	Nr. 930-30	251,40	2,00
IV Paar	24/20 x 33 x 34	Nr. 940-30	261,00	2,60

### 14 Paar quadr. Erhöhungsteile



Gr.	LxBxHcm	Art.-Nr.	EUR	kg
I/II Paar	32x32x6	Nr. 912-14	119,40	0,80
III Paar	36x36x10	Nr. 930-14	128,00	1,20
IV Paar	40x40x11	Nr. 940-14	133,40	2,20

### 15 Tragehülle aus robustem Suratec



Gr.	LxBxHcm	Art.-Nr.	EUR	kg
I	75x58x23	Nr. 910-40	166,40	1,00
II	100x58x32	Nr. 920-40	186,00	1,20
III	120x62x35	Nr. 930-40	229,00	1,50
IV	140x69x40	Nr. 940-40	257,00	1,60

### 16 Sandsäcke



LxB cm	Art.-Nr.	EUR	kg	Suratec-Hülle mit abnehmbarem PhysioTex-Bezug.
20x10	Nr. 65550	24,40	0,50	
20x15	Nr. 65650	33,00	1,00	
25x15	Nr. 65750	34,50	1,50	
27x20	Nr. 65850	36,40	2,00	

### 17 Abduktionskeil-Verlängerung, aufklettbar



Gr.	LxBxHcm	Art.-Nr.	EUR	kg
I/II	18x7x13	Nr. 912-50	208,00	0,70
III/IV	23x11x18	Nr. 934-50	210,40	0,80

Andere Maße auf Anfrage.  
Zum Flachsitz mit Abduktionskeil

### 18 Gewichtskissen



Zur Hemmung von spastischen Bewegungsstörungen.  
Alles Nähere siehe Gewichtskissen Seite 41

💡 PhysioForm-Grip senden wir Ihnen nach Vereinbarung gerne kostenlos zur Erprobung zu.

## LAGERUNGSVARIANTEN



Seitlagerung



Seitlagerung



Sitzposition ohne Rückenstütz-Set



Sitzposition mit Rückenstütz-Set



Rückenlagerung



Bauchlage

HMV: 20.29.02.0001: PhysioForm-Grip Variable Lagerungshilfen

Einem Bestell- und Arbeitsbogen finden Sie auf der Katalogseite 61.

GANZKÖRPER-LAGERUNGS- UND MOBILISIERUNGSHILFE FÜR M



Ø 130 cm, Standardfarbe grün / blau

*Serienmäßig mit weicher PhysioTex-Innenhülle und abnehmbarer PhysioTex-Außenhülle (virenundurchlässig) für stärkere Unterdruck und verbesserten Sitz- Liegekomfort! Außenhülle waschbar bis 95 Grad. Trockner geeignet.*

Aufgrund der Vielzahl von Lagerungsmöglichkeiten mit diesem Hilfsmittel erübrigt sich in vielen Fällen eine durch Schaumstoffausfräsung anzufertigende, individuell am Körper anpassbare Lagerungshilfe.



MALTA im Fahrgestell UGF 502 UGR (mit Schiebegriff)

**Allgemeine Hinweise:**

Die Lagerungshilfen MALTA und KRETA (siehe weiter S. 12–19) sind Hilfsmittel zur unterstützen Positionierung und Ganzkörperlagerung von Menschen mit Behinderung. Sie ermöglichen überraschend gute Sitz- und Liegepositionen trotz erheblicher, behinderungsbedingter Einschränkungen wo es sonst mit hohen Kosten und deutlich höherem Aufwand verbunden wäre.

Diese Lagerungshilfen mobilisieren und fördern Bewegung in Therapie und Alltag. Sie unterstützen Aktivitäten aus sicherem Halt, u.a. Übungen zur Verbesserung der Kopfkontrolle, Anbahnung von Handstützfunktion, Übungen zur basalen Stimulation und Stimulation des Tastsinns. Durch die vielseitigen Lagerungsmöglichkeiten werden außerdem Kreislauf, Atmung und Verdauung angeregt und das allgemeine Wohlbefinden gesteigert.



Ø 130 cm, Wunschfarbe orange / grün

Personen mit Athetosen sind bei Positionierung in der flach ausgelegten MALTA-Variante trotz ausfahrender Bewegungsabläufe vor Verletzungsgefahr geschützt.



Fahrgestell UGS 510 mit Fußbank (optional) und MALTA Standard (siehe Seite 20–21). Alle Fahrgestell-Typen jetzt auch mit Schiebegriff lieferbar



**Klang-, Schall- und Vibrations-Übertragung auf den Körper**



Massagekäfer für Batteriebetrieb

MALTA- und KRETA-Lagerungshilfen können während der Lagerung aufgrund der Möglichkeit der Übertragung von Schall- und Vibrationen sehr erfolgreich für die basale Stimulation, Musiktherapie, Logopädie und Gehörlosenförderung eingesetzt werden.



**TIPP: Nachfüllen**

Alle Lagerungshilfen sind leicht nachfüllbar (erforderlich nach 2–4 Jahren intensiver Nutzung). Polypropylenperlen laden sich nicht statisch auf.

**TIPP: Korrekturausgleich**

Jede Lagerung sollte ggf. korrigiert und ausgeglichen werden. Dies erreicht man z.B. durch Unterlegen eines Universalkissens an der betreffenden Körperstelle.



**TIPP: Bei Inkontinenz**

Außen- und Innenhülle schützen die Lagerungshilfe bei Inkontinenz (jedoch wasserdampfdurchlässig). Die Außenhülle ist abnehmbar und waschbar bis 95 Grad und Trockner geeignet.



Ø 130 cm, Standardfarbe grün / blau

Die luftgepolsterten Polypropylenperlen leiten während der Lagerung über die gespannte PhysioTex-Außenhülle Schall- und Vibration eines unter-, an- oder aufgelegten Klang- bzw. Vibrationskörpers (Lautsprecher, Massagegerät, Klangschale, Wasserbett etc.) weiter. Trommel- bzw. Wasserbett-Effekt. Hierzu eignet sich sehr gut durch Anlegen an MALTA oder KRETA ein Musikinstrument, Lautsprecher, Massagegerät wie beispielsweise der hier angebotene Massagekäfer:



Ø 130 cm, Wunschfarbe d' blau / blau



**TIPP: Volumenerhöhung der Malta und KRETA-Lagerungshilfe**

Legen Sie einfach einen größeren Gegenstand unter, solange die Lagerungshilfen noch locker ist! Dadurch haben Sie das Volumen für die momentane Situation erhöht.



Fahrgestell UGF 501 (Seite ...) Wunschfarbe orange / gelb

MASSAGEKÄFER			
Nr	Maße cm	Art-Nr	Euro
1	ca. 14x14x8	14148	17,50



Farbtabelle PhysioTex\*-Mikrofaser

grün blau weinrot dunkelblau gelb orange weiß schwarz



(PhysioTex-Eigenschaften siehe Seite 56)

## POSITIONIERUNGSSYSTEM CE FÜR MENSCHEN MIT BEHINDERUNG

Alle Materialien  
ÖkoTex Standard 100

Zusage zur Erprobung  
nach Vereinbarung.

### Lagerungsbereich:

Bei allen Muskelerkrankungen mit Hypotonie (herabgesetzter Muskeltonus).

**NEU:** Jetzt auch für Menschen mit zerebralen Bewegungsstörungen in Verbindung mit Uniflex-Schalen. (siehe Seite 18 / 19)

Durch **Stabilisierungs-Effekt** selbstwirkend unterdruckformstabil ca. 30 Sekunden nach der Anformungsphase.

### Bedienungshinweis zur wirkungsvollen Anwendung des Stabilisierungseffektes:

Die Lagerungshilfen MALTA und KRETA stabilisieren 20–30 Sekunden nach einer eingenommenen Position die entsprechende Haltung durch einen deutlich spürbaren Unterdruck.

Dazu ist es erforderlich, dass die eingenommene Position in den ersten 20-30 Sekunden unbedingt beibehalten wird, entweder selbst aktiv oder mittels Unterstützung durch Betreuer. Vor jedem Einsatz wird zunächst evtl. vorhandener Unterdruck durch Aufschütteln der Lagerungshilfe beseitigt. Bei Einnahme der Positionierung auf gute Volumenverteilung und symmetrischen Aufbau achten.

>>> Bsp.-Vorführung finden Sie im Internet in unserem YouTube-channel „enste physioform reha“



### Hinweis:

Schwerbehinderte Personen, insbesondere solche mit Anfallsleiden, sollten in den Hilfsmitteln nicht unbeaufsichtigt bleiben!



Ø 130 cm, komplett rot



UNIFLEX-Schale, Einstellung 1, mit Malta Ø 130 cm



Ø 130 cm, Standardfarbe grün / blau



Seitlagerung in Malta, Ø 130 cm, Farbwunsch kompl. grün



Ø 130 cm, Standardfarbe grün / blau



Ø 150 cm, Farbwunsch d'blau / rot

**MALTA** Ganzkörper-Lagerungs- und Positionierungshilfe. Alle Materialien zertifiziert nach Ökotex-Standard 100 weiße Innenhülle und abnehmbare Außenhülle aus PhysioTex (PT), Füllung Polypropylenperlen (PP).



Nr	Größe	Maße cm	Grundausstattung*	Farbe* Außenhüllen	Art-Nr	Euro	kg
1	Standard	130 x 27 Ø	Hüllen PhysioTex	grün / blau	65951	474,00	7,50
2	Groß	150 x 27 Ø	Hüllen PhysioTex	blau / grün	65941	574,00	10,50



WECHSELBEZÜGE (ein abnehmbarer Außenbezug ist bereits in der Grundausstattung enthalten)							
3	Standard	130 x 27 Ø	PhysioTex	grün / blau	6999PT	191,00	1,00
4	Groß	150 x 27 Ø	PhysioTex	blau / grün	6994PT	206,00	1,30
5	Standard	130 x 27 Ø	Baumwolle	rot gemustert	6999BW	191,00	1,00
6	Groß	150 x 27 Ø	Baumwolle	rot gemustert	6994BW	206,00	1,30
7	Standard	130 x 27 Ø	Suratec	grün / blau	6999ST	199,00	1,00
8	Groß	150 x 27 Ø	Suratec	blau / grün	6994ST	214,00	1,30

### Beispiel Begründungstext:

Das angebotene Produkt ist individuell am Körper anpassbar und bewirkt durch einen Unterdruck den beim Patienten erwünschten Stabilisierungseffekt. Dadurch ergeben sich vielfältige Lagerungsmöglichkeiten, ohne dass z.B. eine individuelle Schaumstoffausfräsung, eine Vakuum-Matratze o.ä. notwendig ist. Das Produkt stellt bei entsprechender Indikation eine preisgünstige, ausreichende, zweckmäßige, und wirtschaftliche Lösung gegenüber teureren Hilfsmitteln dar.

### HMV Alternative zu

<b>20.29.02.0001:</b>	PhysioForm-Grip Variable Lagerungshilfen
<b>20.29.99.0008:</b>	Lagerungshilfe nach Formabdruck für den Ganzkörper
<b>20.29.98.0001:</b>	indiv. am Körper anpassbare Lagerungshilfe
<b>26.11.05.0000:</b>	Therapie-Sitzhilfen

Hinweise zur Verordnungsfähigkeit Seite 14



\* Andere Farben, lt. unserer Farbtabelle, liefern wir ohne Mehrpreis, sie sind jedoch von Umtausch und Rücknahme ausgeschlossen.

Bei einer Rechnungssumme von über 150 € erfolgt die Lieferung innerhalb Deutschlands frei Haus. Ausgenommen ist Sperrgut. In diesem Fall steht hinter dem Preis dieses Symbol (🚚). In solchen Fällen betragen die anteiligen Verpackungs- und Transportkosten 46,50 € (incl. MwSt.) (Bei Sendungen ins Ausland bitten wir um Anfrage).

# MALTA – IMPRESSIONEN





**Beurteilung einer Physiotherapiepraxis aus Krefeld:**

**Befürwortung einer MALTA-Lagerungshilfe der Firma Enste. Leon**

Im Mittelpunkt der Physiotherapie steht aktuell zum einen die Verbesserung der Atmung zum anderen die Aufrechterhalten und Verbesserung der Wirbelsäulen- und Hüftsituation.

Daraufhin haben wir uns für eine Malta-Lagerungsin sel entschieden. Nach erstem Kennenlernen mit dem Material konnten wir feststellen, dass Leon im Sitz

aufrecht gelagert werden kann. Die Wirbelsäule kann aus ihrer Fehllage gebracht werden und der Kopf mittig gehalten werden. Durch die große Unterstützungsfläche kann Leon gute Sitzaktivität aufbauen und sich gut Spüren. Dies gilt auch für die Bauchlage mit Unterarmstütz, Leon erhält klare Reize zum Einstützen, diese verbessert deutlich seine posturale Kontrolle.

Der gelagerte Sitz war vorher nur im Rollstuhl möglich, sodass Leon nun entspannt etwas von seiner Umwelt wahrnehmen kann. Besonders für Leons Atmung bringt die Lagerungshilfe große Vorzüge; Da die polmonale Situation bei Leon häufig recht

schwierig ist, kann er hier in einer Kopfhochlage gemütlich zum Schlafen gelagert werden, um die O2-Sättigung (Anm.: Sauerstoff-) zu gewährleisten. Die Bauchlage akzeptiert er hier erstmalig, sodass die dorsalen Lungenabschnitte belüftet werden können. Auch die leichte Kopftieflage zur Sekretolyse kann so einfach eingenommen werden.

Zusammenfassend lässt sich sagen, dass die MALTA-Lagerungshilfe für Leon sehr sinnvoll und zu befürworten ist. Er hat beim ersten Testen schon sehr gut akzeptiert, sodass sie mit Sicherheit regelmäßig genutzt wird.

gez. N.N. Physiotherapeutin

GANZKÖRPER-LAGERUNGS- UND MOBILISIERUNGSHILFE FÜR M

*Serienmäßig mit weicher PhysioTex-Innenhülle und abnehmbarer PhysioTex-Außenhülle (virenundurchlässig) für stärkere Unterdruck und verbesserten Sitz- Liegekomfort! Außenhülle waschbar bis 95 Grad. Trockner geeignet.*



UNIFLEX-Schale, Einstellung 1 mit KRETA Standard



Standardgröße/Farbwunsch blau / grün



Standardgröße/Farbwunsch blau / rot



Standardgröße/Standardfarbe grün / blau



Einsatz mit Patienten-Lifter



mit Fahrgestell UGH502, Standard KRETA Farbwunsch gelb / weiß

Aufgrund der Vielzahl von Lagerungsmöglichkeiten mit diesem Hilfsmittel erübrigt sich in vielen Fällen eine durch Schaumstoffausfräsung anzufertigende, individuell am Körper anpassbare Lagerungshilfe.

Alle allgemeinen Angaben zum Einsatz, zu Eigenschaften wie **Stabilisierungseffekt**, **Materialbeschaffenheit**, **Ausstattung**, **Füllung**, **Schall- und Vibrationsübertragung** und **Pflege** sind identisch mit den ausführlichen Beschreibungen zur MALTA-Lagerungshilfe auf den Seiten 10 und 11.

Deutliche Abweichungen gibt es jedoch im speziellen Einsatz von MALTA und KRETA-Lagerungshilfen, so dass es je nach Art und Schwere der Behinderung erforderlich ist, eine spezielle Auswahl zu treffen. Dies soll auf diesen Seiten zur Unterscheidung dargestellt werden, so dass eine Entscheidung zwischen MALTA und KRETA-Lagerungshilfen erleichtert wird. Sollten Sie Fragen dazu haben, stehen wir Ihnen gerne auch persönlich beratend zur Verfügung.

>>> Bsp.-Vorführung finden Sie im Internet in unserem **YouTube**-channel „enste physioform reha“



batteriebetriebener Massagekäfer, Infos auf Seite 10



Fahrgestell UGS 510 mit KRETA Standard (Fußbank Zubehör) Fahrgestelle siehe Seite 20 – 21



**TIPP:** Alle Lagerungshilfen sind **leicht nachfüllbar**. Polypropylenperlen laden sich nicht statisch auf. **Jede Lagerung sollte ggf. korrigiert und ausgeglichen werden.** Dies erreicht man z.B. nach Eintritt des Stabilisierungseffektes, durch Unterlegen eines Universalkissens oder eines anderen Kissens an der betreffenden Körperstelle.

**So erhöhen Sie das Volumen Ihrer Kreta-Lagerungshilfe von einem Moment auf den anderen:** Legen Sie einfach einen größeren Gegenstand unter, solange die Lagerungshilfe noch locker ist und das Volumen hat sich dadurch erhöht! (siehe Beispiel- Bild auf Seite 10 unten rechts)



Standardgröße/Farbwunsch



Hohes Fahrgestell, lang, UGH 503 mit Kreta Standardgröße. Ausführliche Angaben zu Fahrgestellen finden Sie auf den Seiten 20 – 21. Alle Fahrgestell-Typen jetzt auch mit Schiebegriff lieferbar.

Hohe Fahrgestelle sind nur bei ruhig liegenden Personen, z.B. mit Muskelerkrankungen, einsetzbar. Für Personen mit unkontrollierbaren spast. Bewegungsmustern, wie Athetose etc. sind hohe Fahrgestelle ungeeignet.



Größe 200 x 100 x 27 / Farbwunsch

**Hinweis zur Verordnungsfähigkeit:** Entsprechend §33 ff. Sozialgesetzbuch stellen auch unsere Lagerungsinseln bei vorliegender Behinderung und ärztlicher Verordnung eine vom Gesetzgeber vorgesehene genehmigungspflichtige Versorgung dar, soweit sie ausreichend, zweckmäßig und wirtschaftlich sind. Sie müssen in einem solchen Fall genehmigt werden. Da sie keine individuelle Hilfsmittelnummer aufweisen, erhalten sie von der genehmigungspflichtigen Krankenkasse eine sog. Pseudonummer. Sie stellen somit eine preiswerte Alternative zur Abrechnungsposition 20.29.98.0001 dar (Abrechnungsposition für individuell am Körper anpassbare Lagerungshilfen). Siehe hierzu speziell ein Urteil des Sozialgerichts Berlin vom 19.3.2009 (AZ: S36 KR 582/08). Das Urteil kann von unserer Internetseite [www.enste-reha.de](http://www.enste-reha.de) heruntergeladen werden. Das Bundessozialgericht bestätigt in einer anderen Sache gemäß Urteil vom 03.08.2006, dass die Versorgung mit einem Hilfsmittel nicht von einer Leistung vom Hilfsmittelverzeichnis abhängig gemacht werden kann (AZ: B 3 KR 25/05 R.)



*Lagerungsbereich:  
Bei allen Muskelerkrankungen  
mit Hypotonie (herabgesetzter  
Muskeltonus).*

**NEU:** Jetzt auch für Menschen  
mit zerebralen Bewegungs-  
störungen in Verbindung  
mit Flex-Schalen.  
(siehe Seite 18 / 19)

Durch **Stabilisierungs-Effekt**  
selbstwirkend unterdruckformsta-  
bil ca. 20 – 30 Sekunden nach der  
Anformungsphase.

>>> Bsp.-Vorführung finden Sie  
im Internet in unserem  
**YouTube**-channel  
„enste physioform reha“



Flaches Fahrgestell, mittlere Länge (S.20 – 21),  
UGF 502 mit KRETA Standard,  
Farbwunsch rot / blau

### Hinweis:

Falls Sie keine speziellen Farbwünsche an-  
geben, liefern wir die serienmäßig ange-  
gebene Standardfarbe bzw. -Farbkombi-  
nation. Sie können selbstverständlich aus  
unserer Farbtabelle (Seite 4/5) auch Ihre  
Wunschfarbe bzw. Farbkombination ohne  
Mehrpreis wählen.



UNIFLEX-Schale, Einstellung 3 mit KRETA Standard



Standardgröße / Farbwunsch blau / grün



KRETA im Fahrgestell UGH 502 GR

### KRETA

Ganzkörper-Lagerungs- und Positionierungshilfe. Alle Materialien zertifiziert nach Ökotex-Standard 100.  
weiße Innenhülle und abnehmbare Außenhülle aus PhysioTex (PT), Füllung Polypropylenperlen (PP).



Nr	Größe	Lx B x H cm	Grundausrüstung*	Farbe* Außen- hülle	Art-Nr	Euro	kg
1	Standard	175x80x27	Hüllen PhysioTex	grün / blau	65981	484,00	7,50
2	Groß	200x100x27	Hüllen PhysioTex	blau / grün	65991	599,00	11,00
3	XL	200x140x27	Hüllen PhysioTex	blau / rot	65101	745,00	15,50



### WECHSELBEZÜGE (ein abnehmbarer Außenbezug ist bereits in der Grundausrüstung enthalten)

4	Standard	175x80x27	PhysioTex	grün / blau	6498PT	190,00	1,20
5	Groß	200x100x27	PhysioTex	blau / grün	6499PT	204,40	1,40
6	XL	200x140x27	PhysioTex	blau / rot	64100PT	214,00	1,60
7	Standard	175x80x27	Baumwolle	rot gemustert	6498BW	190,00	1,20
8	Groß	200x100x27	Baumwolle	rot gemustert	6499BW	204,40	1,40
9	XL	200x140x27	Baumwolle	rot gemustert	64100BW	214,00	1,50
10	Standard	175x80x27	Suratec-Hülle	grün / blau	6498ST	196,00	1,20
11	Groß	200x100x27	Suratec-Hülle	blau / grün	6499ST	211,40	1,40
12	XL	200x140x27	Suratec-Hülle	blau / rot	64100ST	221,00	1,60

### Beispiel Begründungstext:

Das angebotene Produkt ist individuell am Körper anpassbar und bewirkt durch einen Unterdruck den beim Patienten erwünschten Stabilisierungseffekt. Dadurch ergeben sich vielfältige Lagerungsmöglichkeiten, ohne dass z.B. eine individuelle Schaumstoffausfräsung, eine Vakuum-Matratze o.ä. notwendig ist. Das Produkt stellt bei entsprechender Indikation eine preisgünstige, ausreichende, zweckmäßige, und wirtschaftliche Lösung gegenüber teureren Hilfsmitteln dar.

### HMV Alternative zu

20.29.02.0001:	PhysioForm-Grip Variable Lagerungshilfen
20.29.99.0008:	Lagerungshilfe nach Formabdruck für den Ganzkörper
20.29.98.0001:	indiv. am Körper anpassbare Lagerungshilfe
26.11.05.0000:	Therapie-Sitzhilfen

Verordnungsfähigkeit Seite 14



Standardgröße / Standardfarbe grün / blau



Standardgröße / Farbwunsch blau / rot

\* Andere Farben, lt. unserer Farbtabelle, liefern wir ohne Mehrpreis, sie sind jedoch von Umtausch und Rücknahme ausgeschlossen.

Bei einer Rechnungssumme von über 150 € erfolgt die Lieferung innerhalb Deutschlands frei Haus. Ausgenommen ist Sperrgut. In diesem Fall steht hinter dem Preis dieses Symbol (🚚). In solchen Fällen betragen die anteiligen Verpackungs- und Transportkosten 46,50 € (incl. MwSt.) (Bei Sendungen ins Ausland bitten wir um Anfrage).

# KRETA – IMPRESSIONEN

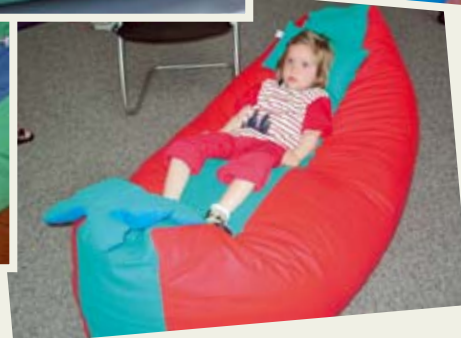
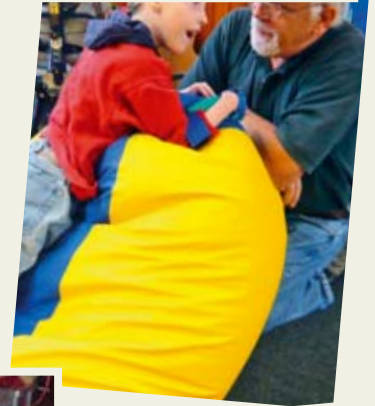





**KRETA-Befürwortung eines Offenbacher Pflegedienstes an die zuständige Krankenkasse für einen 10-jährigen Patienten:**

Sehr geehrte Damen und Herren,  
 Lukas ist in den letzten Jahren sehr gewachsen, seine Körpergröße und sein kritischer gesundheitlicher Zustand gestalten seine Lagerung immer schwieriger. **Es besteht eine dringende Indikation für die KRETA-Lagerung- und Positionierungshilfe der Firma Enste PhysioForm Reha** aus den nachfolgend erläuterten Gründen:  
 Wie Ihnen bekannt ist, wird Lukas im Rahmen einer häuslichen Intensivstation von mir (Kinderkrankenschwester) intensiv betreut. Zahlreiche Arztbriefe mit Diagnose und Gesundheitslage dürften Ihnen vorliegen. Des Weiteren haben sich Herr (AOK...), Herr (AOK...), Herr (AOK...), Frau (AOK...) –AOK Haupt- und

Zweigstellen der Region- schon näher mit Lukas Situation befasst.

Lukas Lagerung in Rücken- und Seitposition wird mit herkömmlichen Lagerungsmitteln (Still/Lagerungskissen, Kissen....) immer unmöglicher, aufgrund seiner Größe und ständigen, medikamentös nicht einstellbaren, heftigen, epileptischen Anfälle. Da die herkömmlichen Lagerungshilfen immer sofort nachgeben, muss Lukas nach jedem Anfall erneut in eine atemerleichternde Position gebracht werden (zweitweise im Minutentakt), so dass das ständig abgehustete Bronchialsekret abfließen und entfernt werden kann, und er es nicht aspiriert.  
 Mit dem abwaschbaren Produkt der Firma Enste PhysioForm Reha, welches wir ausführlich auf der REHAB-Messe in Karlsruhe und im Epilepsiezentrum Kork testen konnten, wird Lukas in einer ihm ange-

passten Lagerungsposition, durch den selbstwirkenden unterdruckformstabilen **Stabilisierungseffekt** auch in Anfällen, bei Husten und in Unruhephasen, gut gehalten.

Lukas findet auf dieser Lagerungshilfe (wie die Fotos zeigen) wie auf keiner Bisherigen zur Ruhe und wirkt für seine Verhältnisse sehr entspannt.

Dieses Produkt würde Lukas Lebensqualität enorm steigern und meine atemtherapeutische (Tag und Nacht stundenlange und ständige Abvibration und Lockerung des Brustkorbs) und anfallsentspannende Arbeit mit ihm sehr entspannen.

**Ich bitte hiermit um eine schnelle, unkomplizierte Genehmigung und Übernahme der hierdurch entstehenden Kosten!**

Für Personen mit spastischen  
Bewegungsstörungen und Athetosen.

# UNIFLEX -

IN VERBINDUNG MIT LAGERUNGSHILFEN  
JETZT AUCH FÜR MENSCHEN MIT ZE...

Die **UNIFLEX-SCHALE** ist eine stabile und doch flexible Umrandung aus Suratec-Nylon-Gewebe. Sie ist verstellbar für alle Größen unserer MALTA und KRETA-Lagerungshilfen.



UNIFLEX-Schale, Einstellung Stufe 1,  
mit MALTA-Standard, Platzierung niedrig  
für freie Kopfhaltung



UNIFLEX-Schale, Einstellung Stufe 3,  
mit KRETA-Standard



UNIFLEX-Schale, Einstellung Stufe 2,  
mit MALTA-Groß (150 cm Ø)



UNIFLEX-Schale, Einstellung Stufe 4,  
mit MALTA-Groß



UNIFLEX-Schale, Einstellung Stufe 1,  
mit KRETA-Standard

Hier gehts zu unseren  
UNIFLEX-Schalen.



Wurden MALTA- und KRETA-Lagerungshilfen gerade in der Sitzposition bisher überwiegend bei Personen mit Hypotonie (herabgesetzter Muskeltonus) eingesetzt, so ermöglicht es die UNIFLEX-Schale jetzt auch Menschen mit spastischen Bewegungsstörungen die Vorteile von MALTA und KRETA zu nutzen.

Die eingenommenen Positionen können, trotz einschließender (Streck-)Spastik, nunmehr wie in einer Sitzschale gehalten werden, weil die Lagerungshilfen durch die UNIFLEX-Schalen-Umrandung ihre Form während der Positionierung nicht mehr verändern.

Unabhängig von dieser neuen Möglichkeit profitieren auch alle anderen Anwender unserer MALTA- und KRETA-Lagerungshilfen von der UNIFLEX-Schale, weil sie als elastischer Rahmen eine Begrenzung und somit einen verbesserten Halt bietet und mehr als bisher vor störenden äußeren Einflüssen schützt.



### Waschbarkeit:

UniUniflex-Schalen sind abwaschbar und desinfizierbar. Nach Herausnahme der Neopolen-Platten ist eine Schalenhülle bis 60 Grad waschbar und Trockner geeignet.

Auf dieser Seite finden Sie die ausführliche Beschreibungen der neuen UNIFLEX-SCHALE, 4-fach verstellbar mittels Fix-Lock-Verschlässen.



**UNIFLEX-SCHALE** für MALTA- u. KRETA-Lagerungshilfen, aufrollbar, bestehend aus robustem Suratec-Nylon-Bezug mit Schaumstoff-Einlagen, inkl. Boden, Größe/Durchmesser 4-fach einstellbar mittels Fix-Lock-Verschlässen sowie vier Schnallen für Becken-Rückhalte-Polster oder Schaumstoff-Tisch

Name	Standardausst. / Farbe*	Art-Nr	Euro	kg
Uniflex-Schale	Suratec, dunkelblau*	50134	624,00	3,60

### ZUBEHÖR

Nr	Gr	Farbe*	Geeignet für	Art-Nr	Euro	kg
1	II	rot	Becken-Polsterrolle, 50 cm lg. 15 cm Ø	50137	74,00	0,60
2	I	rot	Tischpolster keilförmig	50138	135,40	1,40
3	II	rot	Tischpolster keilförmig	50139	147,40	1,70

\* Andere Farben auf Wunsch ohne Mehrpreise. Diese sind jedoch vom Umtausch oder Rücknahme ausgeschlossen.

Alle in diesem Katalog genannten Preise + 5% TZ.

<b>HMV Alternative zu</b>	<b>20.29.02.0001:</b> PhysioForm-Grip Variable Lagerungshilfen	<b>20.29.98.0001:</b> indiv. am Körper anpassbare Lagerungshilfe
Verordnungsfähigkeit Seite 14	<b>20.29.99.0008:</b> Lagerungshilfe nach Formabdruck für den Ganzkörper	<b>26.11.05.0000:</b> Therapie-Sitzhilfen

# SCHALE

## UNIFLEX-SINSELN MALTA UND KRETA FÜR CEREBRALE BEWEGUNGSSTÖRUNGEN

*Zusage zur Erprobung nach  
Vereinbarung möglich.  
Für Institutionen und privat.*

Aufgrund der Vielzahl von Lagerungsmöglichkeiten mit diesem neuen Hilfsmittel  
erübrigt sich in vielen Fällen eine durch Schaumstoffausfräsung anzufertigende,  
individuell am Körper anpassbare Lagerungshilfe.

Allgemeinere Angaben zum Einsatz von MALTA- und KRETA Lagerunghilfen,  
zu Eigenschaften wie **Stabilisierungseffekt**, Materialbeschaffenheit,  
Ausstattung, Füllung, Schall- und Vibrationsübertragung und Pflege finden Sie  
auf den Seiten 10–17.



UNIFLEX-Schale, Einstellung 1, mit MALTA-Standard,  
Platzierung hoch für Kopfabstützung



UNIFLEX-Schale, Einstellung Stufe 2,  
mit MALTA-Groß



UNIFLEX-Schale, Einstellung Stufe 4,  
mit KRETA-XL (schmale Fläche)

Falls notwendig, kann das Becken durch  
ein Becken- bzw. Tisch-Polster zusätzlich  
zurückgehalten werden. Oft reicht aller-  
dings bereits ein richtig modulierter Ab-  
duktionskeil aus, um eine Position trotz  
Streckung zu halten.

Die UNIFLEX-Schale gibt es nur noch in  
einer verstellbaren Ausführung für alle  
MALTA- und KRETA-Lagerunghilfen.  
(Verstellung jetzt mittels Steckschnallen, kein Klettband).



UNIFLEX-Schale, Einstellung Stufe 4,  
mit KRETA-Groß



UNIFLEX-Schale, Einstellung Stufe 4,  
mit KRETA XL(breite Fläche)



Becken-Polsterrolle



Tischpolster keilförmig



Uniflex-Schale aufgerollt für Transport



**Zubehör zur Beckenfixierung:**  
Becken-Polsterrolle oder Tischpolster keilförmig



UNIFLEX-Schale, Einstellung Stufe 4,  
mit KRETA-Standard

### Beispiel Begründungstext:

Die in der Uniflex-Schale platzierten Lagerungs- u. Positionierungshilfen MALTA und KRETA sind individuell am Körper anpassbar und bewirken durch ihren Unterdruck einen Stabilisierungseffekt, der dem Anwender eine stabile Positionierung innerhalb der geformten Sitz-/Liegefläche ermöglicht. Bei einschließender Spastik und auftretenden Athetosen gewährleistet die Uniflex-Schale durch ihre stabile Umrandung aktiv eine sichere Fixierung des Anwenders. Eine zusätzliche Sicherung kann durch Beckenbügel oder Tischpolster erfolgen.

Alle Fahrgestelle liefern wir frei Haus.

# FAHRGESTELLE IN HOHER

## 01 FAHRGESTELLE SERIE UGH UND UGF (wahlweise mit oder ohne Schiebegriff)

UGH: Gesamthöhe 40 cm, mit unterem Ablagefach. UGF: Gesamthöhe 17,5 cm, UGH und UGF in 3 Längen und 2 Breiten



Hohes Fahrgestell Typ UGH 502



Hohes Fahrgestell mit Schiebegriffkonstruktion, Typ UGH 502 UGR



Hohes Fahrgestell mit Schiebegriffkonstruktion, Typ UGH 502 UGR mit KRETA-Standard



Flaches Fahrgestelle Typ UGF 502



Flaches Fahrgestell mit Schiebegriffkonstruktion, Typ UGF 502 UGR



Flaches Fahrgestell mit Schiebegriffkonstruktion, Typ UGF 502 UGR mit MALTA-Standard



**Beachten Sie vor Bestellung bitte unbedingt die Unterfahrbarkeit der Fahrgestelle mit Ihrem Lifter:**



Beim Einsatz von Patientenliftern in Verbindung mit unseren Fahrgestellen kontrollieren Sie vor Auftragserteilung unbedingt die Unterfahrbarkeitshöhe!

Alle Fahrgestelle haben serienmäßig eine leichte Unterfahrbarkeit von 12,5 cm, die für den größten Teil handelsüblicher Patientenliffter ausreicht.

Für den Fall, dass Sie für die Fahrgestelle größere Räder (100 mm Ø) mit einer leichten Unterfahrbarkeit bis 15,8 cm benötigen, liefern wir diese gegen Mehrpreis (siehe Preistabelle).

### FAHRGESTELLE UGH UND UGF wahlweise mit oder ohne Schiebegriffkonstruktion

(spätere Nachrüstung nicht möglich, Schiebegriffhöhe 100 cm)

Alle Fahrgestelle aus weißem stabilem Kunststoffrohr, textile Bespannung serienmäßig blau. Alle Fahrgestelle mit 6 Rädern, davon 4 mit Feststellbremsen. Lichte Unterfahrbarkeit serienmäßig 12,5 cm. Alle Fahrgestelle UGH und UGF wahlweise mit Schiebegriffkonstruktion (nicht nachrüstbar, da fest in die Konstruktion des jeweiligen Fahrgestelles verbunden)



Nr	Größe hoch o. flach	zul. Gew.	L x B x H cm	Räder	Einsetzbar für folgende Lagerungshilfen	Art-Nr	Euro	kg
1	hoch	120 kg	120 x 75 x 40	6	PhysioForm Gr. 1-3, Funktionskeilkissen Gr. 1-4, Lagerungsnest Gr. 1, Wellenkissen Gr. 1-3	UGH 501	1.067,80	11,00
2	hoch	150 kg	150 x 75 x 40	6	PhysioForm Gr. 1-4, KRETA-Standardgröße, Funktionskeil-Kissen Gr. 3+4, Lagerungsnest Gr. 1+2, Wellenkissen Gr. 2+3	UGH 502	1.110,00	12,50
3	hoch	150 kg	175 x 78 x 40	6	PhysioForm Gr. 3+4, KRETA-Standard und KRETA groß (200 x 100 x 27 cm), Lagerungsnest Gr. 3, Univ.-Ruhematte	UGH 503	1.133,00	13,50
4	flach	120 kg	120 x 75 x 17,5	6	PhysioForm Gr. 1-3, Funktionskeilkissen Gr. 1-4 Lagerungsnest Gr. 1, Wellenkissen Gr. 1-3	UGF 501	777,50	6,00
5	flach	150 kg	150 x 75 x 17,5	6	PhysioForm Gr. 1-4, MALTA auf Kante, KRETA-Standardgröße, Funktionskeil-Kissen Gr. 1-4, Lagerungsnest Gr. 1-3, Wellenkissen Gr. 1-3	UGF 502	813,50	7,00
6	flach	150 kg	175 x 78 x 17,5	6	PhysioForm Gr. 3+4, KRETA-Standard und KRETA groß (200 x 100 x 27 cm), Lagerungsnest Gr. 1-3, Univ.-Ruhematte	UGF 503	836,00	8,00
7	Wahlweise gegen Mehrpreis für eine Unterfahrbarkeit von 15,8 cm (statt serienmäßig 12,5 cm): 1 Satz, 6 Stück Rollen, 100 mm Ø, 4 mit und 2 ohne Feststellbremsen, passend für alle Fahrgestelle					6 ER	298,00	

### SCHIEBEGRIFFKONSTRUKTION fest mit Fahrgestell UGH oder UGF verbunden, Höhe 100 cm

8			H 100 cm			UGR	489,00	2,50
---	--	--	----------	--	--	-----	--------	------

\*Alle Fahrgestelle liefern wir frei Haus. Fahrgestelle mit Schiebegriff werden kpl. montiert geliefert. Fahrgestelle ohne Schiebegriffe werden in zwei Teilen zum einfachen Zusammenstecken und Verschrauben geliefert. Sämtliche Fahrgestelle ausschließlich zum Einsatz mit unseren speziell genannten Lagerungshilfen. Andere Bespannungsfarben ohne Mehrpreis auf Anfrage.

# UND FLACHER AUSFÜHRUNG



UGH 503, mit KRETA Standard



UGF 502, mit PhysioForm-Grip, Gr. 2

## 02 FAHRGESTELL SERIE UGS 510 (serienmäßig mit Schiebegriff)

Dieses Fahrgestell stellt eine wesentliche Ergänzung unseres Fahrgestell-Programmes dar, weil es speziell mit einer hohen Umrandung zur Aufnahme unserer MALTA- und KRETA-Positionierungshilfen versehen ist.

Es gibt somit, neben der UNIFLEX-Schale, Personen mit zerebralen Bewegungsstörungen auf bequeme Art die Möglichkeit, sich rundumfassend zu stabilisieren. Ein Rückhaltesystem mittels Schaumstoff-Beckenbügel oder -Tischpolster steht ergänzend zur Verfügung.



UGS 510 KRETA-Groß, nur mit Schiebegriff lieferbar (Fußbank abnehmbar, als Zubehör)



UGS 510 mit MALTA-Groß



UGS 510 mit MALTA-Standard (Fußbank abnehmbar, als Zubehör)



### Sicherheitshinweis:

Hohe Fahrgestelle sind nur bei ruhig liegenden Personen einsetzbar und ungeeignet für Personen mit unkontrollierbaren spastischen Bewegungsmustern.



### Zubehör zur Beckenfixierung:

- Becken-Polsterrolle
- Tischpolster mit Flauschband an der Oberfläche
- oder Beckenbügel einer vorhandenen Sitzschale



Becken-Polsterrolle



Tischpolster keilförmig

### SCHIEBEGRIFF - FAHRGESTELL UGS 510

Besonders geeignet für Personen mit zerebralen Bewegungsstörungen durch Stabilisierung von außen, sowie durch das Rückhaltesystem Becken-Polsterrolle bzw. Tischpolster keilförmig. Konstruktion aus weißem, stabilen Kunststoffrohr, TEXTILEN-Bespannung serienmäßig blau\*, Fahrgestell für Sitz- und Liegetransport, Schiebegriffhöhe 100 cm, Ausstattung mit 6 Rädern, davon 4 mit Feststellbremsen, Bodenfreiheit für Lifter 12,5 cm, Lieferung kpl. montiert. 100 mm-Räder für Bodenfreiheit 15,8 cm wahlweise.



Nr	Größe	zul. Gew.	L x B x H cm	Räder	Einsetzbar für folgende Lagerungshilfen	Art-Nr	Euro	kg
1	eine Größe	150 kg	115x79x100	6	MALTA-Std. und groß, KRETA-Std. und KRETA groß, ELBA	UGS 510	1.427,00	14,30
Wahlweise zu bestellen:								
2	Mehrpreis: 1 Satz, 6 Stück Rollen, 100 mm Ø, für 15,8 cm Bodenfreiheit (statt serienmäßig 12,5 cm), 4 mit und 2 ohne Feststellbremsen					6 ER	298,00	
<b>FUSSBANK MIT 3 FAHRROLLEN, abnehmbar</b>								
3	eine Größe	150 kg	35x50x18			UGS 501F	324,00	3,70
Wahlweise zu bestellen:								
4	Mehrpreis: 1 Satz, 3 Stück Rollen, 100 mm Ø, für 15,8 cm Bodenfreiheit (statt serienmäßig 12,5 cm).					3 ER	135,00	

### ZUBEHÖR ZUR BECKENFIXIERUNG

5	II	rot			Becken-Polsterrolle, 50 cm lg. 15 cm Ø	50137	74,00	0,60
6	I	rot			Tischpolster keilförmig, 29 x 58 x 13 cm	50138	135,40	1,40
7	II	rot			Tischpolster keilförmig, 34 x 69 x 14 cm	50139	147,40	1,70

\* Andere Bespannungsfarben auf Anfrage. Diese sind jedoch vom Umtausch oder Rücknahme ausgeschlossen.

HMV: 18.46.02.000

Krankenfahrzeug für den Innenraum

## 01 MALTA-QUADRAT

### Anwendungshinweise:

Alle Anwendungsmöglichkeiten und Materialien sind identisch mit den ausführlichen Beschreibungen zu den Lagerungsinseln MALTA und KRETA.

Die Lagerungsinsel MALTA-Quadrat ermöglicht mehrere abgewandelte Positionen.

Zerschnitt-Skizze

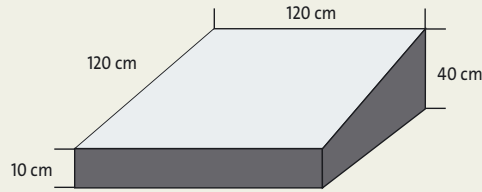

Alle Materialien  
ÖkoTex Standard 100



Standardfarbe  
grün/blau



Farbwunsch rot/blau



Waschbarkeit:  
PhysioTex Hüllen  
bis 95 Grad waschbar,  
Trockner geeignet

### MALTA-QUADRAT

Ganzkörper-Lagerungs- und Positionierungshilfe, weiße Innenhülle und abnehmbare Außenhülle aus PhysioTex (PT), Füllung Polypropylenperlen (PP).



Nr	LxBxH cm	Ausstattung	Farbe* Außenhülle	Art-Nr	Euro	kg
1	120x120x40/10	Hüllen PhysioTex	grün /blau	65959	464,00	7,00

### WECHSELBEZUG (Ein abnehmbarer Außenbezug ist in der Grundausrüstung bereits enthalten)

2	120x120x40/10	PhysioTex	grün /blau	659596	172,00	1,20
3	120x120x40/10	Baumwolle	blau gemustert	659597	172,00	1,20

\* Andere Farben auf Wunsch ohne Mehrpreise. Diese sind jedoch vom Umtausch ausgeschlossen.

### HMV Alternative zu

- 20.29.02.0001: PhysioForm-Grip Variable Lagerungshilfen
- 20.29.99.0008: Lagerungshilfe nach Formabdruck für den Ganzkörper
- 20.29.98.0001: Individuell am Körper anpassbare Lagerungshilfen

## 02 ELBA-GANZKÖRPER-LAGERUNGSBLOCK

### Anwendungshinweise:

Der Lagerungsblock ELBA wurde konstruiert für Lagerungs-Situationen bei denen es weniger auf eine körpergerechte Ausformung ankommt als auf eine Positionierung, wie in einer bequemen Liege.

Wegen der deutlich stärkeren Volumen-Füllung mit Polypropylenperlen wird der ELBA-Lagerungsblock ähnlich einem Schaumstoffblock eingesetzt. Da ELBA jedoch variabler, elastischer und anpassungsfähiger ist, eignet sich dieses Hilfsmittel ausgezeichnet für Sitz- Liege- und sogar Kniestandspositionen.



ELBA (Gymnastikmatten siehe Seite 25)



Standardfarbe rot/grün/gelb/blau  
Andere Farben auf Wunsch ohne Mehrpreis.



Fahrgestelle siehe auch Seite 20–21  
Alle Fahrgestell-Typen jetzt auch mit Schiebegriff lieferbar.

### ELBA-LAGERUNGSBLOCK

Ganzkörper-Lagerungs- und Positionierungshilfe weiße PhysioTex-Innenhülle und abnehmbare PhysioTex Außenhülle, Füllung Polypropylenperlen (PP)



Nr	Maße	Ausstattung	Farbe* Außenhülle	Art-Nr	Euro	kg
1	siehe Foto	Hüllen PhysioTex	weinrot, grün, gelb, blau	6601	389,00	6,50

### WECHSELBEZUG (ein abnehmbarer Außenbezug ist in der Grundausrüstung bereits enthalten)

2	siehe Foto	PhysioTex	weinrot, grün, gelb, blau	6602PT	152,40	1,00
3		Baumwolle	blau	6602BW	152,40	1,00

\* Andere Farben lt. unserer Farbtabelle liefern wir ohne Mehrpreis, sie sind jedoch vom Umtausch und Rücknahme ausgeschlossen.

# 01 FUNKTIONS-KEILKISSEN

Mit Stabilisierungs-Effekt

Alle Materialien  
ÖkoTex Standard 100

Wie die Abbildungen zeigen, können Funktions-Keilkissen besonders vielfältig eingesetzt werden. Einerseits als Liegekeil einsetzbar, passt sich die Form auch vielen anderen Lagerungspositionen an.

Abb. unten zeigt Funktionskeilkissen Gr. III, mit flachen Fahrgestell, extra kurz, UGF 500 (siehe S. 20–21)



Standardfarbe



Gr. 2 Standardfarbe



Gr. 1  
Standardfarbe



Funktionskeilkissen rund



Funktionskeilkissen  
Rund H 27/10 x Ø 100 cm



Gr. 3



Gr. 2



Gr. 2, Standardfarbe



Gr. 3, Standardfarbe

## FUNKTIONS-KEILKISSEN

weiße PhysioTex Innenhülle und abnehmbare PhysioTex Außenhülle, Füllung Polypropylenperlen (PP), auf Wunsch Außenhülle Baumwolle d'blau\* („BW“ hinter Artikelnr. angeben) ohne Mehrpreis, jedoch bei anderen PT oder BW Farben Umtausch nicht möglich



Nr	Gr	Maße cm	Farben*	Art-Nr	Euro	kg
1	I	60x50x25/0	grün	160100	144,00	1,10
2	II	70x60x30/0	grün/blau	170100	155,40	1,70
3	III	100x80x40/0	weinrot/blau	180100	224,00	3,60
4	IV	120x80x40/0	d'blau/rot	180120	308,00	4,80
5	rund	Ø100x27/10	grün/blau	180130	262,00	4,20

## WECHSELBEZÜGE AUS PHYSIOTEX

(die Grundausstattung enthält bereits eine abnehmbare Außenhülle), wahlweise Baumwolle d'blau\* (Art.-Nr. mit „BW“ am Ende, bei anderen Farben Umtausch nicht möglich)

6	I	60x50x25/0	grün	160100BZPT	59,40	0,25
7	II	70x60x30/0	grün/blau	170100BZPT	63,00	0,40
8	III	100x80x40/0	rot/blau	180100BZPT	92,40	0,60
9	IV	120x80x40/0	d'blau/weinrot	180120BZPT	107,40	0,70
10	rund	Ø100x27/10	grün/blau	180130BZPT	101,00	0,60

\* Andere Farben auf Wunsch ohne Mehrpreise.

Diese sind jedoch vom Umtausch oder Rücknahme ausgeschlossen.



### HMV Alternative zu

- 20.29.02.3000:** Ganzkörperlagerungskeil
- 20.29.02.0001:** Physio Form-Grip variables Lagerungssystem
- 20.29.99.0008:** Lagerungshilfe nach Formabdruck für den Ganzkörper
- 20.29.98.0001:** Abrechnungsposition für indiv. am Körper anpassbare Lagerungshilfen

### Beispiel Begründungstext:

Das angebotene Produkt ist individuell am Körper anpassbar und bewirkt durch einen Unterdruck den beim Patienten erwünschten Stabilisierungseffekt. Dadurch ergeben sich vielfältige Lagerungsmöglichkeiten, ohne dass z.B. eine individuelle Schaumstoffaufprägung, eine Vakuum-Matratze o.ä. notwendig ist. Das Produkt stellt bei entsprechender Indikation eine preisgünstige, ausreichende, zweckmäßige, und wirtschaftliche Lösung gegenüber teureren Hilfsmitteln dar.

# 01 FUNKTIONSKISSEN

Mit Stabilisierungs-Effekt

Alle Materialien  
ÖkoTex Standard 100

Funktionskissen sind wandlungsfähig. Hier geht es wiederum um körpergerechte Anforderung mit **Stabilisierungs-Effekt**. (siehe Seite 11 und 15)

Funktionskissen gibt es in verschiedenen Formen. Alle Funktionskissen sind mit einer Innenhülle aus PhysioTex weiß und einer abnehmbaren PhysioTex-Außenhülle ausgestattet. Füllung Polypropylenperlen. Beide Hüllen sind mit Reißverschlüssen versehen, damit die Füllmenge ggf. variiert werden kann. (auf Wunsch: Außenhülle Baumwolle ohne Mehrpreis)



Dreiecksform, 70x30x30 cm, Standardfarbe



Quaderform  
70x40x30 cm  
Standardfarbe

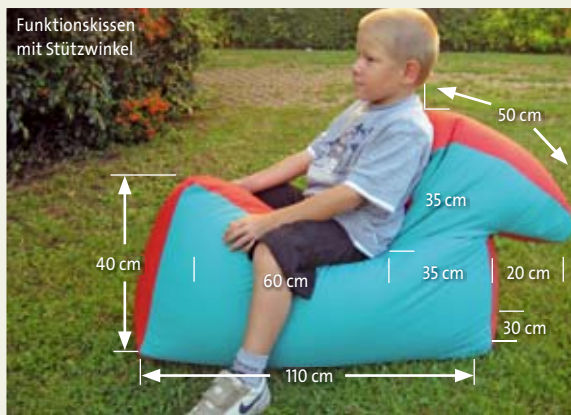

Funktionskissen mit Stützwinkel



Trapezform, 70x40x30/15 cm, Standardfarbe



Tonnenform

## Anwendungsmöglichkeiten:

Körpergerecht geformte Sitze, Liege- und Liegekeil-Kissen, Kniestandkissen, Beinhochlagerung; Therapeutenhocker mit Kind, Knierolle, Fußstütze, Bettverkürzer, Bett-Tisch, Sitzsack, Reitsitzkissen



Quaderform, 70x40x30 cm, Farbwunsch



Funktionskissen mit Stützwinkel

### FUNKTIONSKISSEN

weiße PhysioTex Innenhülle und abnehmbare PhysioTex Außenhülle, Füllung Polypropylenperlen (PP), auf Wunsch Außenhülle Baumwolle d'blau\* (einfach „BW“ hinter Artikelnr. angeben) ohne Mehrpreis, jedoch bei anderen PT oder BW Farben Umtausch nicht möglich



Nr	Form	Maße cm	PT-Farben*	Art-Nr	Euro	kg
1	Tonnen	Ø 50x30	weinrot/grün	704036	138,00	1,20
2	Quader	70x40x30	blau/grün	704031	156,80	2,00
3	Quader groß	120x60x40	weinrot/blau	704030	216,00	5,50
4	Trapez	70x40x30/15	weinrot	704015	139,00	1,80
5	Dreieck	70x30x30	gelb/w'rot/grün	704035	104,00	0,50
6	Stützwinkel	Maße lt. Foto	blau/weinrot	704037	262,00	1,40

### WECHSELBEZÜGE (serienmäßig PhysioTex)

(die Grundausrüstung enthält bereits eine abnehmbare Außenhülle), wahlweise Baumwolle d'blau\* (Art.-Nr. mit „BW“ am Ende, bei anderen Farben Umtausch nicht möglich)

7	Tonnen	Ø 50x30	weinrot/grün	704036BZPT	56,40	
8	Quader	70x40x30	blau/grün	704031BZPT	71,00	
9	Quader groß	120x60x40	weinrot/blau	704030BZPT	123,10	
10	Trapez	70x40x30/15	weinrot	704015BZPT	66,00	
11	Dreieck	70x30x30	gelb/w'rot/grün	704035BZPT	62,00	
12	Stützwinkel	Maße lt. Foto	blau/weinrot	704037BZPT	146,00	

\* Sonderfarben ohne Mehrpreis, jedoch von Rücknahme ausgeschlossen.



Funktionskissen mit Stützwinkel, Standardfarbe



Funktionskissen mit Stützwinkel



### Waschbarkeit:

Polypropylenperlen bis 95 Grad, PhysioTex bis 95 Grad, Baumwolle bis 60 Grad.



### Allgemeiner Hinweis:

ab einer Rechnungssumme von 150,- EURO inkl. MwSt. liefern wir deutschlandweit frei Haus. Ausgenommen hiervon sind besonders gekennzeichnete sperrige Artikel



## 01 GROSSE THERAPIE-INSELN



Ausführung 30 cm hoch

### GROSSE THERAPIEINSELN

abnehmbarer Außenbezug, rundum und am Boden aus reißfestem Suratec-Gewebe, Liegefläche PhysioTex, Reißverschluss bodenseitig, Innenhülle aus PhysioTex weiß, Füllung Polypropylenperlen und Schaumstofflocken gemischt



Nr	Gr	Maße cm, Ø/Höhe	Farbe*	Art-Nr	Euro	kg	Fracht €**
1	I	160/30	blau/grün	50002	704,00	16,00	46,50
2	II	190/30	blau/grün	50003	816,00	22,00	52,20
3	III	160/50	blau/grün	4002	810,00	22,00	46,50
4	IV	190/50	blau/grün	4003	1.054,00	32,00	60,90

\*Sonderfarben ohne Mehrpreis, jedoch vom Umtausch ausgeschlossen.

\*\*Der genannte Frachtkostenanteil gilt nur innerhalb Deutschlands.

Ansonsten bitte anfragen.

### Waschbarkeit:

Außenhüllen abnehmbar und wasbar bis 60 Grad. Trockner geeignet.



passende Varianten auch in Sonderanfertigungen



Ausführung 50 cm hoch

## 02 GYMNASTIKMATTEN faltbar / nicht faltbar

Alle Materialien  
ÖkoTex Standard 100

Viele dieser Matten haben inzwischen eine Lebensdauer von fast 3 Jahrzehnten in Kliniken, Praxen und Behinderteneinrichtungen erreicht. Ihre Langlebigkeit liegt sowohl im elastischen und unverwüstlichen BASF-Neopolen-Schaum mit außerordentlich gutem Prallschutz (2 cm Stärke ist vollkommen ausreichend) und leichtem Gewicht, als auch in der hygienischen, leicht zu reinigenden hochwertigen Kunstlederoberfläche begründet (keine Rillen oder Stanzungen in denen sich Schmutz absetzen kann).



### GYMNASTIKMATTEN faltbar/nicht faltbar

Besonders widerstandsfähiger Innenkern aus 20 mm NEOPOLEN-Polypropylen-Hartschaum mit hoher Rückstellkraft (Prallschutz); Außenhülle aus Kunstleder. Alle Materialien zertifiziert nach Ökotex-Standard 100; Abwaschbar, desinfizierbar.



#### faltbar

Nr	Maße cm	Anzahl d. Segmente	Farbe*	Art-Nr	Euro	kg
1	200x100x2	4	rot/h'blau-azur	2030/1	294,00	4,00
2	200x125x2	4	rot/h'blau-azur	2030/2	340,00	5,00
3	200x200x2	2	rot/h'blau-azur	2030/3	561,00	8,00

#### nicht faltbar (ohne Abbildung)

4	180x80x2		rot/h'blau-azur	2025/1	219,00	3,50
5	200x100x2		rot/h'blau-azur	2031/1	282,00	4,00
6	200x125x2		rot/h'blau-azur	2031/2	320,00	5,00

\* Andere Farben auf Wunsch ohne Mehrpreis, jedoch vom Umtausch ausgeschlossen.



HMV: 20.29.04.0000: Therapieauflagen

# Physioform - Bettl

GANZKÖRPER-LAGERUNGS- UND MOBILISIERUNGSHILFE FÜR M

Alle Teile sind für jede Lagerungsart austauschbar.

**NEU** Ideale Hygiene-Voraussetzungen durch eine weitere Innenhülle: Korn

1. **Hülle:** PhysioTex, weiß, mit kurzem Reißverschluss (abwaschbar), Füllung PP-Perle
2. **Hülle:** PhysioTex, weiß (abnehmbar, waschbar bis 95 Grad), **PhysioTex ist virenund**
3. **Hülle:** Baumwolle, weiß (abnehmbar, angenehm hautfreundlich, waschbar bis 60

## Anwendung aus therapeutischer Sicht:

Indikationen: zerebrale Bewegungsstörungen wie Spastik und Athetosien, Skoliosen, Kontrakturen oder Muskelerkrankungen – Muskeldystrophie -atrophie. Das Bettlagerungssystem besteht aus speziellen Lagerungskissen und Schaumstoffteilen zur Stabilisierung der Lagerung und Positionierung schwer- und mehrfachbehinderter Menschen im Bett, ohne sie einzuengen.

**Die Besonderheit der Korrektur-Unterlagen und Körper-Beinkeilkissen besteht darin, dass sie sich den Körperkonturen einerseits wie bei normalen Kissen anpassen, andererseits sich aber durch die Belastung in den Kissen ein Unterdruck (Halb-Vacuum = Stabilisierungs-Effekt) aufbaut wie bei unseren Lagerungshilfen MALTA, KRETA und Funktionskeilkissen, was sicheren Halt in der einmal angenommenen Position gewährleistet.**

Hierdurch können andere Lagerungshilfen (z.B. Vacuum-Kissen, ein- oder unförmige Schaumstoffzuschnitte) vermieden werden, die sich nicht unbedingt als praktikabel erweisen. Bettlagerungssystem-Kissen ermöglichen jederzeit leicht veränderbare, gezielte und sichere Lagerung und Positionierung des gesamten Körpers und fördern dadurch Entspannung, Erleichterung der Atmung, verbesserte Durchblutung, Ausgleich des Muskeltonus zur Vermeidung von Spasmen, Vergrößerung der Auflagefläche, Vermeidung des Hohlliegens.

## Allgemeine Hinweise zur Standardausstattung:

Alle Kissen des BLS bestehen aus hygienischen Gründen jeweils aus einer weißen PhysioTex-Innenhülle mit gemischter Polypropylenperlen / Schaumstoffflockenfüllung -Mischung 1:1 für eine Polsterwirkung- (abwaschbar und desinfizierbar) einer zweiten, weißen, abnehmbaren PhysioTex-Zwischenhülle (waschbar bis 95 Grad), sowie einer dritten abnehmbaren weißen Baumwoll-Außenhülle (waschbar bis 60 Grad).

Zwischen- und Außenhüllen können wechselseitig ausgetauscht werden. Vorlagekeile und Fußblock bestehen aus Schaumstoffblöcken, die jeweils mit einem grünen PhysioTex-Bezug versehen sind. Andere Farben ohne Mehrpreis, aber vom Umtausch ausgeschlossen.

## Wirkungsweise:

Durch die spezielle Füllung (s.o.) im Zusammenhang mit einer PhysioTex-Hülle entsteht beim Lagern sowohl ein Unterdruck-Stabilisierungs- als auch ein wirkungsvoller Polster-Effekt. Dies ermöglicht eine optimale Druckverteilung, wie sie sonst nur bei aufwändigen Schaumstoff-Ausfräsungen zu erreichen ist.

## Folgende BLS-Teile stehen zur Verfügung:

Korrektur-Unterlagen, Körper-Beinkeilkissen,

sen, Vorlagekeile, Fußblock, Wechselbezüge als zusätzliche Außenbezüge

## Welche Teile jeweils benötigt werden:

Die BLS-Teile können sowohl einzeln als auch in Kombination zur individuellen Lagerung eingesetzt werden. Je nach Bedarf stehen weitere Lagerungshilfen lt. Katalog zur Verfügung (z.B. Kopfstützen, T-Kissen, Universal-Kissen etc.)

## Durch Stabilisierungs-Effekt

selbstwirkend unterdruckformstabil ca. 20 - 30 Sekunden nach der Anfor-mungsphase.



Rückenlage: auf der Matratze liegt eine Korrektur-Unterlage Gr. 2; Bein- und Rumpfkorrektur: durch das Körper-Beinkeilkissen Gr. 2; zur Kopfkontrolle: Universalkissen 43x23 cm



Zur Kopf- Rücken- und Rumpflagerung sowie Bein- und Fußführung je ein Körper-Beinkeilkissen Gr. 2; zur seitlichen Abstützung beider Kissen wurden 2 Vorlagekeile eingesetzt.



Zur Seitlagerung: ein Körper-Beinkeilkissen Gr. 3 als Rückenstütze; ein dto. zur Hüft- Beinlagerung; Beide Außenbezüge in Wunschfarbe Baumwolle grün.



Gleiche Person wie auf dem Bild zuvor, jedoch in der Rücklage mit den gleichen Körper-Beinkeilkissen, sowie zusätzlich mit einem Fußblock



zur Rumpf- Hüftkorrektur eine Korrektur-Unterlage Gr. 1; zur Beinlagerung ein Körper-Beinkeilkissen Gr. 2; zur Kopflagerung ein Kopfstützkissen mit Mulde (2 Vorlagekeile stützen/verengen re und li die Korrektur-Unterlage



1 Körper-Beinkeilkissen Gr. 2+3 und Kopfstütze mit Mulde



zur stabilen Seitenlage zwei Vorlagekeile; ein Körper-Beinkeilkissen stützt den Rücken, das zweite unterstützt die Kopfkontrolle; alle Teile variabel, auch für alle anderen Positionierungen

# Lagerungssystem

POSITIONIERUNGSSYSTEM CE  
MENSCHEN MIT BEHINDERUNG

Mit Unterdruck-  
Stabilierungs-Effekt.

Korrektur-Unterlagen und Körper-Beinkeilkissen bestehen aus jeweils 3 Hüllen:

Woll- und Schaumstofflocken-Gemisch  
durchlässig  
(Grad)



Die 3. Hülle, Außenhülle, kann statt Baumwolle auch in PhysioTex-Stoff (ohne Mehrpreis) geliefert werden. (auch andere Farben ohne Mehrpreis)

Zu den therapeutischen Zielen gehören ganz allgemein die Kompensation behinderungsbedingter Einschränkungen und verhindern von Verschlechterungen sowie die Sicherung des Erfolgs der Behandlung.

Die Lagerungshilfen des BLS ermöglichen bei richtiger Anwendung nicht nur eine sachgemäße Lagerung, selbst bei starken Kontrakturen und Skoliosen, sondern beugen diesen auch vor, wirken ihnen sogar teilweise entgegen. Die Unterstützung der Sitzposition, Seit-, Bauch- und Rückenlagen fördern neben den Vitalfunktionen (s.o.) auch Wahrnehmung und Kommunikation.

Das Material wirkt auf den Muskeltonus regulierend; Spasmen und Athetosien können u.U. reduziert, eine schlaffe Muskulatur mobilisiert werden. Der sichere Halt unterstützt Krankengymnastik und ermöglicht die Anbahnung neuer Bewegungsabläufe.



**Auszug aus dem Bericht einer Mutter an den Kostenträger:**

„...Claudia liegt auf einer Weichlagerungsmatratze. Sie kann sich nicht alleine umdrehen und bewegen. Jede Nacht muss ich zwei- bis viermal aufstehen, um sie anders zu lagern. Mit Hilfe des o.a. Bettlagerungssystems, das uns (zunächst) drei Nächte zur Verfügung stand, ist es gelungen, sie so zu lagern und zu stabilisieren, dass sie nachts völlig entspannt durchschlief. Die 30-Grad Seitlage zur Erleichterung der Atmung und die sichere Positionierung der Hüfte haben bei ihr zu einer Tiefenentspannung geführt und damit konnten die ständigen Spasmen vermieden werden. Mehr als 1 ½ Jahre lang gab es keine ungestörte Nachtruhe. Dieses Bettlagerungssystem hat bewirkt, dass sie entspannt durchschlafen konnte. Als ständige Betreuungsperson finde ich das als sehr hilfreich. Es wäre deshalb sehr gut, dieses Bettlagerungssystem ständig zur Verfügung zu haben.“  
(Das BLS wurde danach von der AOK genehmigt).



**Hinweis:**

Alle Standard-Bezüge der Korrektur-Unterlagen und der Körper-Beinkeilkissen in weiß.

Mögliche Ausnahme: Die jeweilige Außenhülle statt in Baumwolle auch in PhysioTex und in einer Wunschfarbe ohne Mehrpreis lieferbar. Alle Stoffe ÖkoTex-Standard 100

## BLS-KORREKTUR-UNTERLAGE kpl. aus 3 Hüllen (Neu)

Nr	Gr	LxBxH cm	Art-Nr	Euro	kg
1	I	140x70x12	240375	298,50	3,10
2	II	180x90 x12	240376	385,20	6,50
3	III	200x100x12	240377	429,50	7,20

## BW-WECHSELBEZÜGE FÜR BLS-KORREKT.-UNTERLAGEN

Ein Außenbezug ist bereits in jeder Grundausstattung enthalten..

4	I	140x70	240385	97,80	0,80
5	II	180x90	240386	122,00	0,90
6	III	200x100	240387	149,50	1,10

## BLS-KÖRPER-BEINKEILKISSEN kpl. aus 3 Hüllen (Neu)

7	I	60x50x25/0	240475	260,50	1,60
8	II	70x60x30/0	240476	280,80	2,50
9	III	100x80x40/0	240477	347,60	6,70

## BW-WECHSELBEZÜGE FÜR BLS-KÖRPER-BEINKEILKISSEN

Ein BW-Wechselbezug ist in jeder Grundausstattung enthalten.

10	I	60x50x25/0	240485	63,60	0,30
11	II	70x60x30/0	240486	83,70	0,40
12	III	100x80x40/0	240487	107,80	0,60

## BLS-VORLAGEKEILE INCL. PT-AUSSENBEZUG

13	I	70x12x23 cm	240575	128,50	0,80
14	II	90x12x23 cm	240576	147,00	1,00
15	III	110x12x23 cm	240577	166,50	1,20

## PT-WECHSELBEZÜGE FÜR BLS-VORLAGEKEILE

Ein Außenbezug ist bereits in jeder Grundausstattung enthalten.

16	I	70x12x23 cm	240585	99,50	0,10
17	II	90x12x23 cm	240586	109,00	0,20
18	III	110x12x23 cm	240487	118,80	0,30

## BLS-FUSSBLOCK incl. PT-Außenbezug

19	I	60x20x27/20	240675	98,80	1,10
----	---	-------------	--------	-------	------

## BW-WECHSELBEZÜGE FÜR BLS-FUSSBLOCK

Ein Außenbezug ist bereits in jeder Grundausstattung enthalten.

20	I	60x20x27/20	240685	49,50	0,10
----	---	-------------	--------	-------	------



Korrektur-Unterlagen in 3 Größen, stets 12 cm hoch, jede bestehend aus 3 Hüllen (davon zwei kpl. waschbar, die gefüllte innere Hülle abwaschbar)



Körper-Beinkeilkissen in 3 Größen, je aus 3 Hüllen (davon zwei kpl. waschbar, die gefüllte innere Hülle abwaschbar)



Vorlagekeile aus Schaumstoff, in 3 Größen, Bezug PhysioTex

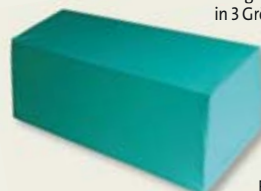

Fußblock Schaumstoff, eine Größe, Bezug PhysioTex



**Hinweis:**

Schwerbehinderte Personen, insbesondere solche mit Anfallsleiden, sollten in den Hilfsmitteln nicht unbeaufsichtigt bleiben!



Wachkoma-Situation, 2 Körper-Beinkeilkissen Gr. 3, Oberkörper aufgerichtet, 2. Kissen für Knie-, Hüft- u. Kniebeugung



Universalkissen (S. 42); Korrekt.-Unterlage Gr. 1; K.-B.-Keilkissen Gr. 1



2 Körper-Beinkeilkissen Gr. 3



2 Körper-Beinkeilkissen Gr. 2



2 Körper-Beinkeilkissen Gr. 2

### HMV Alternative zu:

20.29.98.0001

ind. am Körper anpassbare Lagerungshilfe sowie eine preiswerte Alternative zu Folgenden:

20.29.99.0008:

Lagerungshilfe nach Formabdruck

20.29.02.0001:

PhysioForm Grip variable Lagerungshilfe

19.40.02.0000:

Behindertengerechtes Bettenszubehör

# 01 U-POLSTER

Diese drei unterschiedlichen Ausführungen von U-Polstern werden vielseitig in der physiotherapeutischen Behandlung, aber auch bei der Lagerung in Reha-Einrichtungen und zuhause eingesetzt. Das U-Polster besteht serienmäßig aus einem festen Schaumstoffkern mit Kunstlederbezug. Andere Farben nach Wahl, ohne Mehrpreis.

Alle Materialien ÖkoTex Standard 100

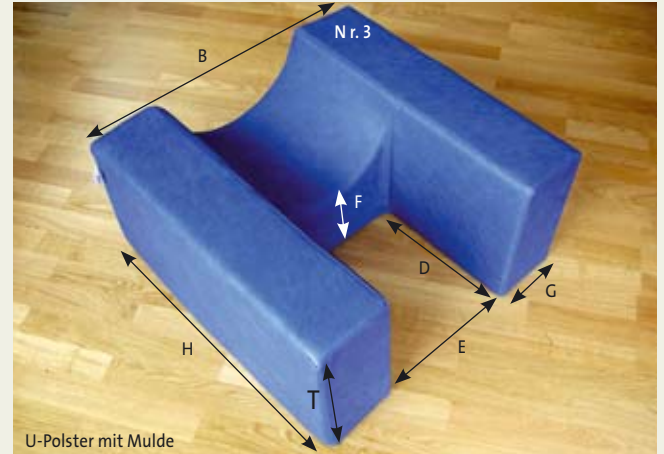
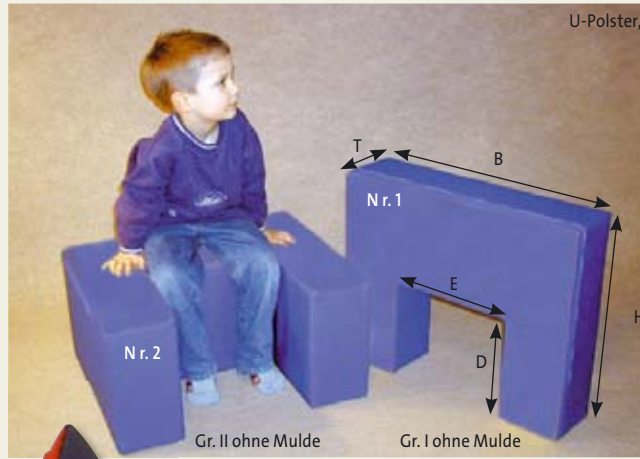

Audere Maße auf Anfrage.

U-Polster Hufeisenform

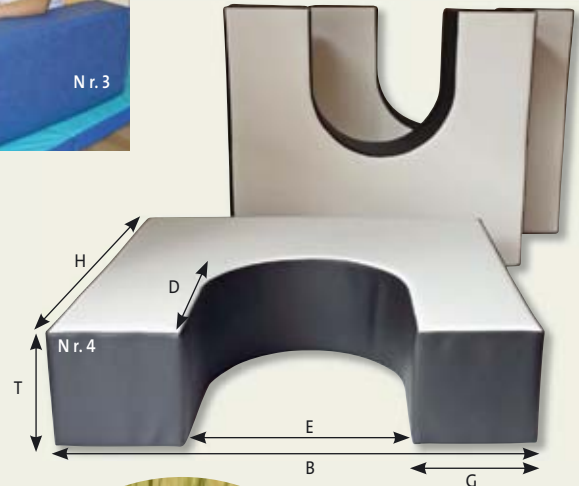

## U-POLSTER

Aus festem Schaumstoff-Zuschnitt mit Kunstlederbezug, Standardfarbe\* hellblau-azur (Alle Materialien Ökotex-Standard 100)



Nr	Gr	Ausführung	Maße lt. Fotos in cm	Art-Nr	Euro	kg
1	I	ohne Mulde	H 50, B 58, T 15, D 25, E 28	1001	182,00	2,00
2	II	ohne Mulde	H 50, B 58, T 30, D 25, E 28	1002	226,50	3,50
3		mit Mulde	H 58, B 58, T 30, D 30, E 28, F 15, G 15	1003	249,00	5,00
4		Hufeisenform	H 58, B 75, T 20, D 29, E 35, G 20	1004	202,00	3,50

\*Abweichende Farben und Muster ohne Mehrpreis, jedoch vom Umtausch ausgeschlossen

### HMV Alternative zu:

- 20.29.01.3000:** Ganzkörperlagerungskeil
- 19.40.02.0000:** Behindertengerechtes Bettenzubehör
- 20.99.99.0002:** Zusatztteile für funktionelle Lagerungssysteme für Kinder (oder sonstige je nach Anwendung)



\* Andere Farben lt. unserer Farbtabelle liefern wir ohne Mehrpreis, sie sind jedoch vom Umtausch und Rücknahme ausgeschlossen.

# 01 GYMNASTIKROLLEN rund oder abgekantert

Alle Materialien  
ÖkoTex Standard 100

Komplett aus einem festem Schaumstoffblock mit Kunstlederbezug. Jahrzehntelang absolut formstabil. Ausführung in abgekantert oder rund.

**GYMNASTIKROLLEN in runder und abgekanterter Ausführung**  
Standard-Ausführung: mit Kunstleder-Bezug, Standardfarbe\* blau saphir  
Aus einem festem Schaumstoffkern, Lieferung auf Wunsch mit Tragegriff(en) s.u.,  
Alle Materialien Ökotex-Standard 100

Nr	Maße cm, rund + abgekantert	Raumgewicht	Art-Nr rund	Euro	Nr	Art-Nr abgek.	Euro	kg
1	100x20	5080	1020 R	139,00	18	1020 A	139,00	2,00
2	118x20	5080	1120 R	156,00	19	1120 A	156,00	2,40
3	100x25	5080	1025 R	158,00	20	1025 A	158,00	3,00
4	118x25	5080	1125 R	182,00	21	1125 A	182,00	3,50
5	100x30	5065	1030 R	222,00	22	1030 A	222,00	4,00
6	118x30	5065	1130 R	240,00	23	1130 A	240,00	4,70
7	100x35	5065	1035 R	262,00	24	1035 A	262,00	5,00
8	118x35	5065	1135 R	289,00	25	1135 A	289,00	5,90
9	100x40	4065	1040 R	288,00	26	1040 A	288,00	6,00
10	118x40	4065	1140 R	332,00	27	1140 A	332,00	7,00
11	100x45	4065	1045 R	314,00	28	1045 A	314,00	7,20
12	118x45	4065	1145 R	369,50	29	1145 A	369,50	8,50
13	100x50	3554	1050 R	360,00	30	1050 A	360,00	8,00
14	118x50	3554	1150 R	394,00	31	1150 A	394,00	9,50
15	130x50	3554	1350 R	432,00	32	1350 A	432,00	39,60
16	150x50	3554	1550 R	499,00	33	1550 A	499,00	39,60
17	150x55	3554	1555 R	584,00	34	1555 A	584,00	39,60

Stück Tragegriff für Gymnastikrollen	Euro
35 Ein Tragegriff ist einzeln an einer Seite angebracht. Wenn 2 Tragegriffe bestellt werden, erhält jede Seite einen Tragegriff.	157 TR 18,80

\* Abweichende Farben ohne Mehrpreis, jedoch vom Umtausch ausgeschlossen. Andere Maße auf Wunsch.



Standardfarbe d' blau saphir

Formstabil über Jahrzehnte!



Bei Gymnastikrollen ab Ø 40 cm schlagen wir einen oder zwei Tragegriffe vor.

Sonderfarbe grün kiwi



Sonderfarbe KL rot



# 02 POLY-LAGERUNGS- UND THERAPIEROLLE

Gut gefüllt mit Polypropylenperlen, ausgestattet mit einer weißen PhysioTex-Innenhülle und einer dunkelblauen PhysioTex-Außenhülle, bewährt sich die Poly-Rolle bei krankengymnastischen Übungen.

Selbstwirkend durch **Stabilisierungs-Effekt** bereits ca. 10 Sekunden nach der Anformphase unterdruckformstabil.



**POLY-LAGERUNGS- UND THERAPIEROLLE**  
bestehend aus einer weißen PhysioTex- Innen- und einer dunkelblauen\* PhysioTex-Außenhülle, Füllung Polypropylenperlen

Nr	Maße cm x Ø	Art-Nr	Euro	kg
1	200x40	20040PT	248,00	4,70

**WECHSELBEZUG** PhysioTex dunkelblau\*  
(Ein abnehmbare Außenbezug ist bereits in der Grundausstattung enthalten)

2	200x40	20040IPT	106,60	0,50
---	--------	----------	--------	------

\* Abweichende Farben ohne Mehrpreis, jedoch vom Umtausch ausgeschlossen

HMV: 20.29.04.0000: Therapiehilfen



# 01 LAGERUNGSKISSEN SCHLANGENFORM

NEU: in zwei Größen lieferbar.

Füllung wahlweise Polypropylenperlen- oder Dinkelspelz.

Alle Materialien  
ÖkoTex Standard 100

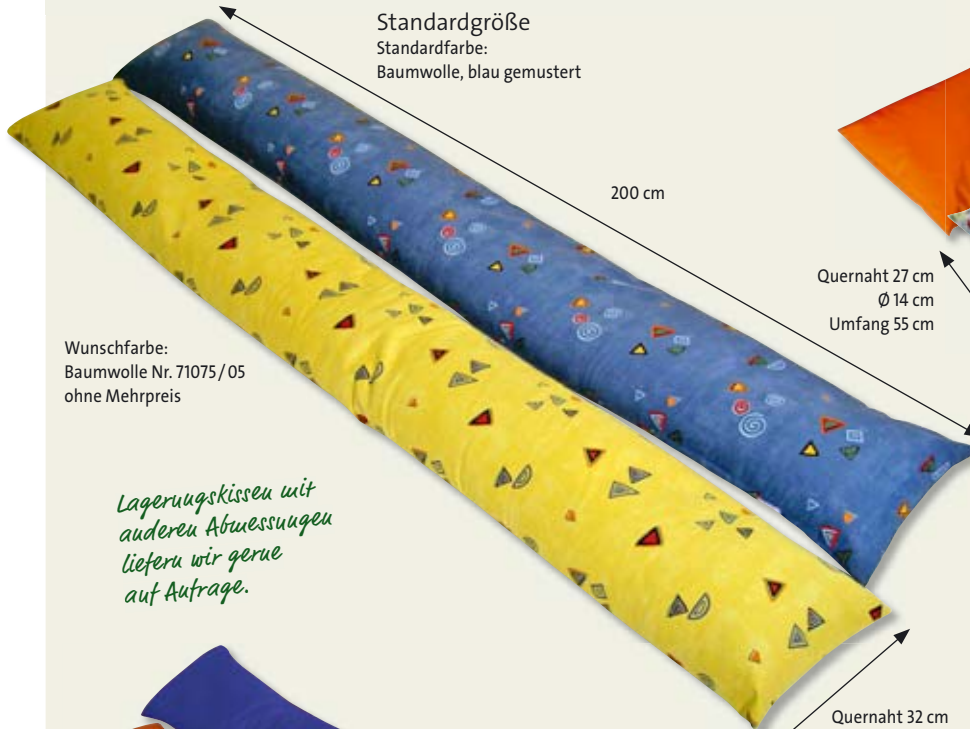

Standardgröße  
Standardfarbe:  
Baumwolle, blau gemustert

Wunschfarbe:  
Baumwolle Nr. 71075/05  
ohne Mehrpreis

*Lagerungskissen mit  
anderen Abmessungen  
liefern wir gerne  
auf Anfrage.*



kleine Ausführung  
Standardfarbe:  
PhysioTex, orange

Standardgröße  
Standardfarbe: PhysioTex, blau

kleine Ausführung  
Standardfarbe:  
Baumwolle, hellblaue Eulen oder  
blau gemustert

\* Abweichende Farben und Muster, lt. unserer Farbtabelle, liefern wir ohne Mehrpreis, diese sind jedoch von Umtausch und Rücknahme ausgeschlossen.

## STANDARDFÜLLUNG POLYPROPYLENPERLEN (EPP)



- Waschbar bis 95 Grad
- Trockner geeignet
- Schwer entflammbar nach FMVSS 302 und DIN 75200
- Umweltfreundlich
- geruchsneutral
- Bionneutral
- geringes Gewicht

*Keine statische  
Aufladung!*

## LAGERUNGSKISSEN SCHLANGENFORM in 2 Größen

Standard-Ausführung: bestehend aus einer Baumwoll- oder PhysioTex-Hülle, mit Reißverschluss, Füllung wahlweise Polypropylenperlen oder Dinkelspelz

### >> Füllung Polypropylenperlen (Standardfüllung)

Nr	Größe, Maße siehe Bild	Ausführung*	Farbe*	Art-Nr	Euro	kg
1	Standard, 200x32 / Ø 20	PhysioTex	blau	7611	58,10	1,30
2	Standard, 200x32 / Ø 20	Baumwolle	blau gemustert	7610	58,10	1,30
3	Klein, 130x27 / Ø 14	PhysioTex	orange	7102	44,90	0,70
4	Klein, 130x27 / Ø 14	Baumwolle	hellblaue Eulen o. blau gem.	7104	44,90	0,70

### >> Füllung Dinkelspelz

Nr	Größe, Maße siehe Bild	Ausführung*	Farbe*	Art-Nr	Euro	kg
5	Standard, 200x32 / Ø 20	PhysioTex	blau	7611D	74,90	5,50
6	Standard, 200x32 / Ø 20	Baumwolle	blau gemustert	7610D	74,90	5,50
7	Klein, 130x27 / Ø 14	PhysioTex	orange	7102D	64,00	3,00
8	Klein, 130x27 / Ø 14	Baumwolle	hellblaue Eulen o. blau gem.	7104D	64,00	3,00

### AUSSENBEZÜGE für alle Lagerungskissen Schlangenform

Nr	Größe, Maße siehe Bild	Ausführung*	Farbe*	Art-Nr	Euro
9	Standard, 200x32 / Ø 20	PhysioTex	blau	7713	42,90
10	Standard, 200x32 / Ø 20	Baumwolle	blau gemustert	7712	42,90
11	Klein, 130x27 / Ø 14	PhysioTex	orange	77111	37,20
12	Klein, 130x27 / Ø 14	Baumwolle	hellblaue Eulen o. blau gem.	77112	37,20

\* Abweichende Farben und Muster ohne Mehrpreis, jedoch vom Umtausch ausgeschlossen

HMV Alternative zu

20.29.98.0001:

indiv. am Körper anpassbare Lagerungshilfe

20.99.99.0002:

Zusatzteile für funktionelle Lagerungssysteme für Kinder (oder sonstige je nach Anwendung)

Verordnungsfähigkeit Seite 14.

## DINKELSPELZFÜLLUNG (wahlweise)



Wir verwenden nur entstaubten Dinkelspelz aus kontrolliert biologischem Anbau. Kieselsäure und wertvolle Mineralstoffe sind im Spelz voll erhalten und wirken gesundheitsfördernd auf den Organismus.

**Waschbarkeit:** Polypropylenperlen bis 95 Grad PhysioTex bis 95 Grad, Baumwolle bis 60 Grad.

### Allgemeiner Hinweis:

Alle unsere Lagerungskissen sind gut gefüllt. Sollten Sie weniger Füllung benötigen, entnehmen Sie bitte einfach die entsprechende Menge. (keine statische Aufladung)

## 02 LAGERUNGSKISSEN BOGENFORM

NEU: in zwei Größen lieferbar. Füllung wahlweise Polypropylenperlen- oder Dinkelspelz.

Alle Materialien  
ÖkoTex Standard 100

Standardgrößen

Standardfarbe:  
Baumwolle  
blau gemustert  
(wahlweise gelb  
gemustert)

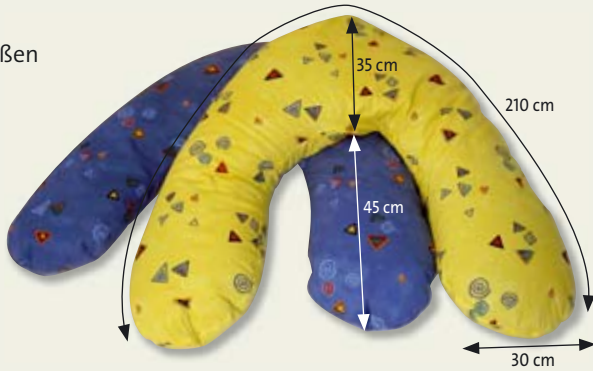

kleines Bogenkissen

Standardfarbe:  
Baumwolle,  
rot gemustert

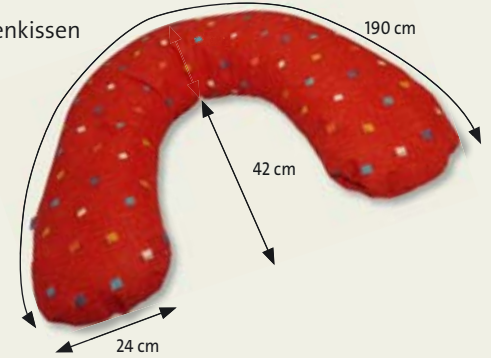

kleine Ausführung

Standardfarbe:  
PhysioTex, weinrot



Standardgröße  
Standardfarbe:  
PhysioTex, blau

Lagerungskissen mit  
anderen Abmessungen  
liefern wir gerne auf Anfrage.  
(Schablone zusehen!)

Standardgröße

Standardfarbe:  
Baumwolle, gelb gemustert

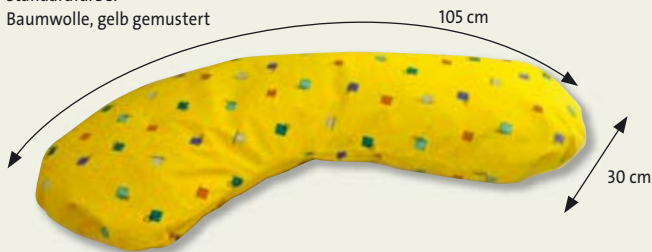

kleine Ausführung

Standardfarbe:  
PhysioTex, grün

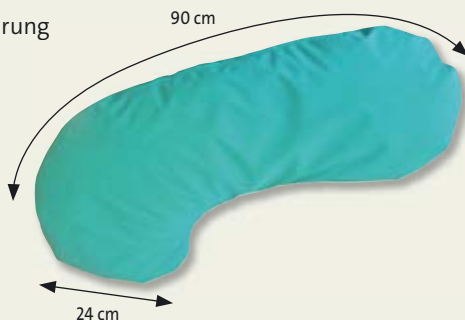

kleine Ausführung

Standardfarbe:  
Baumwolle, grüne Blumen  
oder blau gemustert



### LAGERUNGSKISSEN BOGENFORM in 2 Größen

Standard-Ausführung: bestehend aus einer Baumwoll- oder PhysioTex-Hülle, mit Reißverschluss, Füllung wahlweise Polypropylenperlen oder Dinkelspelz



#### >> Füllung Polypropylenperlen

Nr	Größe	Ausführung*	Farbe*	Art-Nr	Euro	kg
1	Standard, Umfg. 210 cm	PhysioTex	blau	7624	72,80	1,00
2	Standard, Umfg. 210 cm	Baumwolle	blau gemustert	7620	72,80	1,00
3	Klein, Umfg. 190 cm	PhysioTex	weinrot	7220	61,40	0,60
4	Klein, Umfg. 190 cm	Baumwolle	rot gemustert	7221	61,40	0,60

#### >> Füllung Dinkelspelz

Nr	Größe	Ausführung*	Farbe*	Art-Nr	Euro	kg
5	Standard, Umfg. 210 cm	PhysioTex	blau	7624D	90,80	5,00
6	Standard, Umfg. 210 cm	Baumwolle	blau gemustert	7620D	90,80	5,00
7	Klein, Umfg. 190 cm	PhysioTex	weinrot	7220D	79,20	3,50
8	Klein, Umfg. 190 cm	Baumwolle	rot gemustert	7221D	79,20	3,50

#### AUSSENBEZÜGE für alle Lagerungskissen Bogenform

9	Standard, Umfg. 210 cm	PhysioTex	blau	7723	59,00	
10	Standard, Umfg. 210 cm	Baumwolle	blau gemustert	7720	59,00	
11	Klein, Umfg. 190 cm	PhysioTex	weinrot	7733	55,60	
12	Klein, Umfg. 190 cm	Baumwolle	rot gemustert	7734	55,60	

\* Abweichende Farben liefern wir ohne Mehrpreis, jedoch vom Umtausch ausgeschlossen.

## 02 LAGERUNGSKISSEN BANANENFORM

In zwei Größen lieferbar.

Füllung wahlweise Polypropylenperlen- oder Dinkelspelz.

### LAGERUNGSKISSEN BANANENFORM in 2 Größen

Standard-Ausführung: bestehend aus einer Baumwoll- oder einer PhysioTex-Hülle, mit Reißverschluss, Füllung wahlweise Polypropylenperlen oder Dinkelspelz



#### >> Füllung Polypropylenperlen

Nr	Größe	Ausführung*	Farbe*	Art-Nr	Euro	kg
1	Standard, Umfg. 105 cm	PhysioTex	gelb	7631	41,00	0,50
2	Standard, Umfg. 105 cm	Baumwolle	gelb gemustert	7630	41,00	0,50
3	Klein, Umfg. 90 cm	PhysioTex	grün	7736	35,20	0,30
4	Klein, Umfg. 90 cm	Baumwolle	grüne Blumen**	7737	35,20	0,30

#### >> Füllung Dinkelspelz

Nr	Größe	Ausführung*	Farbe*	Art-Nr	Euro	kg
5	Standard, Umfg. 105 cm	PhysioTex	gelb	7631D	63,00	2,50
6	Standard, Umfg. 105 cm	Baumwolle	gelb gemustert	7630D	63,00	2,50
7	Klein, Umfg. 90 cm	PhysioTex	grün	7736D	55,20	1,80
8	Klein, Umfg. 90 cm	Baumwolle	grüne Blumen**	7737D	55,20	1,80

#### AUSSENBEZÜGE für alle Lagerungskissen Bananenform

9	Standard, Umfg. 105 cm	PhysioTex	blau	7731	32,00	
10	Standard, Umfg. 105 cm	Baumwolle	gelb gemustert	7730	32,00	
11	Klein, Umfg. 90 cm	PhysioTex	grün	7740	28,00	
12	Klein, Umfg. 90 cm	Baumwolle	grüne Blumen**	7741	28,00	

\* Abweichende Farben liefern wir ohne Mehrpreis, jedoch vom Umtausch ausgeschlossen.

\*\* oder Baumwolle blau gemustert

#### HMV Alternative zu

20.29.98.0001: indiv. am Körper anpassbare Lagerungshilfe

20.99.99.0002: Zusatztteile für funktionelle Lagerungssysteme für Kinder (oder sonstige je nach Anwendung)

Das Fix-Umrandungs-System besteht aus fünf unterschiedlichen Schaumstoffblöcken, bezogen mit robustem Suratec-Nylongewebe, die mittels Klett / Flausch-Laschen sehr stabil und stark miteinander verbunden, aber auch jederzeit wieder gelöst werden können.

Wie bereits die abgebildeten Aufbauten zeigen lassen sich Umrandungen jedweder Art und Größe, sowie auch rechtwinklig abgelenkte Gestaltungsformen, aufbauen. Sie können für die Farbgestaltung unter sechs Suratec-Nylon-Stofffarben, auch für jedes Teil unterschiedlich, ohne Mehrpreis auswählen.

Eine Bodenmatte innerhalb einer Fix-Umrandung ist konstruktionsbedingt zur Stabilisierung nicht notwendig, aber vielleicht aus Gründen des Komforts wünschenswert.

Falls keine eigenen Lösungen zur Verfügung stehen (Teppichboden etc.), bieten wir Ihnen auf Wunsch gerne Bodenmatten, ähnlich unserer Gymnastikmatten aus Hartschaum mit Kunstlederbezug an.

### Teile für quadratische und rechteckige Umrandungen:



A = Begrenzungsteil (L 100, B 25, H 50 cm)



B = Begrenzungsteil (L 50, B 25, H 50 cm)



C = Begrenzungsteil (L 25, B 25, H 50 cm)



D = Außenecke (25x25x50 cm)

### Ablenkungsteil für Abweichungen rechts und links von quadratischen und rechteckigen Umrandungen:



E = Ablenkungsteil (L 25, B 25, H 50 cm)

**Tipp:**  
Platzieren Sie die Teile stets so, dass sich der Reißverschluss auf der Außenseite der Umrandung über dem Boden befindet.



Aufbau nach Skizze 1



Aufbau nach Skizze 2



Aufbau nach Skizze 3

### FIX-UMRANDUNGS-SYSTEM

Bestehend aus fünf unterschiedlichen Schaumstoffteilen, bezogen mit reißfestem Suratec-Nylonbezügen mit Klettaschen. Bodenmatten sind konstruktionsbedingt nicht notwendig. Falls nicht mit eigenem Material (Teppichboden etc.) ausgelegt wird, bitte ein Angebot über Bodenmatten bei uns anfordern.

**Standardfarbe** wahlweise grün\* und/oder blau\*

Nr	Teil (s. Abb.)	Schaumstoff-Elemente, LxBxH in cm	Raumgewicht	Art-Nr	Euro	kg
1	A	Begrenzungsteil 100x25x50	4065	54100	208,50	5,60
2	B	Begrenzungsteil 50x25x50	4065	54050	132,50	2,80
3	C	Begrenzungsteil 25x25x50	4065	54025	86,50	2,80
4	D	Viertelkreis-Außen-Ecke, 25x25x50	4065	54125	86,80	1,20
5	E	Ablenkungsteil, 25x25x50	4065	54225	86,80	1,40

\* Andere Farben ohne Mehrpreis, jedoch vom Umtausch ausgeschlossen.

Den Frachtkostenanteil bitten wir anzufordern, da jeweils abhängig vom Auftragsvolumen. Wiederverkäufer auf Anfrage.

### Suratec-Farben



dunkelblau

blau



grün

rot



gelb

orange

**Waschbarkeit:**  
abwaschbar, desinfizierbar

**Material-Qualität:**

**Polyurethan-(PUR)-Schaumstoff auf Polyeterbasis:**

- Oeko-Tex Standard 100
- Flammschutzrüstung
- phthalatfrei

**Suratec-Nylongewebe:**

- hochreißfest
- Enthält keine die Gesundheit gefährdenden Inhaltsstoffe,
- entsprechend der REACH-Liste

**Klett/Flauschbänder:**

- Ökotex Standard 100



# DUNGS-SYSTEM

## EIEN GESTALTUNG



Aufbau nach Skizze 2



freie Gestaltung

Vorlagen für Ihre Skizzen...

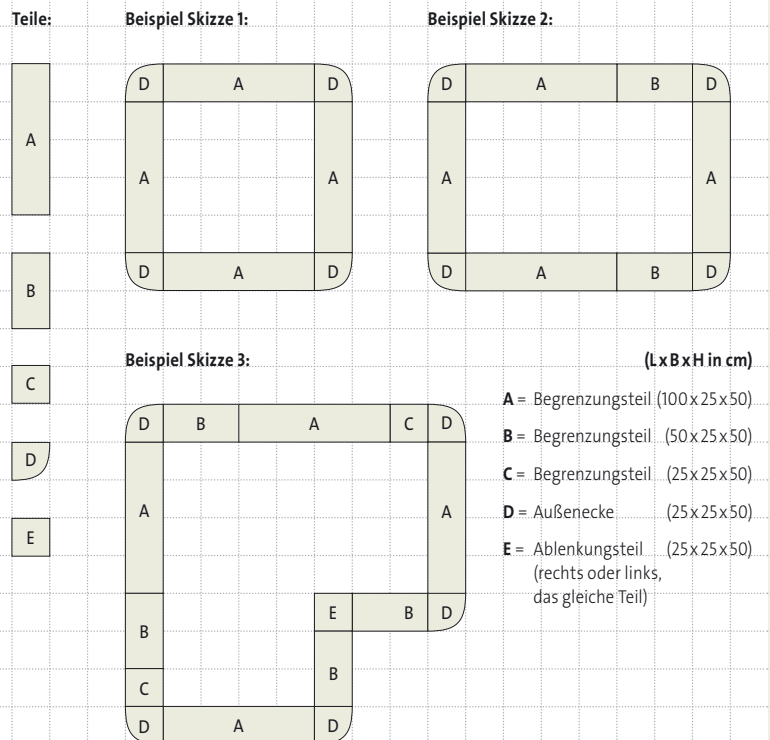

**A, B, C:** Zur Bildung einer Linie.

**Form D:** Zur Bildung einer quadratischen oder rechteckigen Umrandung, benötigt man vier Außenecken (Bsp. 1 u. 2).

**Form E:** Ein Ablenkungsteil wird ausschließlich zur rechtwinkligen Richtungsänderung nach rechts oder links benötigt. Sobald ein Ablenkungsteil eingesetzt wird, wird zum Schließen der Umrandung auch eine weitere Außenecke D benötigt.

Raum für Ihre Skizzen... 1 Rasterquadrat entspricht 25x25 cm



## 01 LAGERUNGSNEST und Zubehör

Das Lagerungsneest vermittelt Geborgenheit. Es besteht aus einer PhysioTex-Hülle und ist gefüllt mit Polypropylenperlen.

Abwaschbar, desinfizierbar, hautsympathisch. Die Maßangaben beziehen sich auf die Gesamtlänge und Breite. Ein Lagerungsneest eignet sich sehr gut zur Kombination mit einem Fahrgestell.

(Ausführliche Informationen über Fahrgestelle finden Sie auf den Seiten 20/21)

Alle Materialien  
ÖkoTex Standard 100



Lagerungsneest Gr. II (150x80 cm), Standardfarbe blau/grün

### LAGERUNGSNEEST

bestehend aus einer blau/ grünen\* PhysioTex-Hülle, Füllung Polypropylenperlen

Nr	Gr	Maße cm	Art-Nr	Euro	kg
1	I	130x80	3011	279,00	3,00
2	II	150x80	3012	329,90	3,50
3	III	170x80	3013	378,00	4,00

### AUSSENHÜLLE aus Baumwolle blau gemustert\*

Nr	Gr	Maße cm	Art-Nr	Euro	kg
4	I	130x80	3011/1	94,00	0,80
5	II	150x80	3012/1	99,90	0,85
6	III	170x80	3013/1	116,00	0,90

### BODENWANNE

robuste Ausführung aus blauem Suratec-Nylon-Gewebe zum Schutz im Freien

Nr	Gr	Maße cm	Art-Nr	Euro	kg
7	I	130x80	3011/5	104,00	0,60
8	II	150x80	3012/5	112,00	0,65
9	III	170x80	3013/5	121,00	0,70

\* Abweichende Farben liefern wir ohne Mehrpreis, diese sind jedoch von Umtausch ausgeschlossen.



Lagerungsneest Gr. I (130x80 cm), Sonderfarbe grün/blau, mit Fahrgestell UGF 501 (120x75x17,5 cm)



Lagerungsneest Gr. I, (130 x 80 cm), Standardfarbe grün/ blau, mit Fahrgestell UGH 501 (120x75x40 cm)

Das Lagerungsneest kann auch im Bett eingesetzt werden.



Lagerungsneest Gr. III (170x80 cm) mit Zubehör:  
1 Außenhülle, Standardfarbe Baumwolle blau gemustert und einer Bodenwanne aus Suratec-Nylon, Standardfarbe blau

\* Abweichende Farben und Muster, lt. unserer Farbtabelle, liefern wir ohne Mehrpreis, diese sind jedoch von Umtausch und Rücknahme ausgeschlossen.

## 02 WELLENKISSEN

Das Wellenkissen ermöglicht jederzeit eine problemlose Lagerung für Rückenlage oder Knieposition. Gegen die Wand gelehnt ist es als Sitz einsetzbar.

### WELLENKISSEN

bestehend aus einer weißen PhysioTex-Innen- und einer grün/ blauen\* abnehmbaren PhysioTex-Außenhülle, Füllung Polypropylenperlen vermisch mit Schaumstoff-flocken

Nr	Gr	Maße cm	Art-Nr	Euro	kg
1	I	80x50x25	55991	168,20	3,00
2	II	100x50x30	55992	189,00	3,50
3	III	120x60x35	55993	216,00	4,00

### WECHSELBEZUG

aus grün/ blauem\* PhysioTex (auf Wunsch Baumwollhülle blau\* ohne Mehrpreis) Ein abnehmbarer Außenbezug ist bereits Bestandteil des Wellenkissens.

Nr	Gr	Maße cm	Art-Nr	Euro	kg
4	I	80x50x25	55991BZ	82,00	0,20
5	II	100x50x30	55992BZ	86,00	0,30
6	III	120x60x35	55993BZ	94,,	0,40

\* Abweichende Farben und Muster liefern wir ohne Mehrpreis, diese sind jedoch von Umtausch ausgeschlossen.



Ein Wellenkissen eignet sich auch sehr gut zum Einsatz unterwegs!

Waschbarkeit: die abnehmbare PhysioTex\* Außenhülle ist 95° waschbar

#### HMV Alternative zu

19.40.02.0000: Behindertengerechtes Bettzuzubehör

20.99.99.0002: Zusatzteile für funktionelle Lagerungssysteme für Kinder

20.29.02.0001: Alternative zu PhysioForm-Grip

20.29.99.0008: Alternative zu Lagerungshilfe nach Formabdruck

## 01 UNIVERSAL- UND RUHEMATTE

Die Hülle aus extrem reißfestem Suratec-Gewebe garantiert eine lange Lebensdauer. Durch geringe Höhe von 6 Zentimetern auch in großer Anzahl stapelbar. Nicht nur für die Ruhepausen geeignet.



Flaches Fahrgestell, mittlere Länge, UGF 502, (Seite 20–21) mit Universal- und Ruhematte

### UNIVERSAL- UND RUHEMATTEN

bestehend aus einer Suratec-Hülle oder wahlweise aus einer weißen PhysioTex-Innen- und einer Suratec-Außenhülle. Füllung Polypropylenperlen.

Nr	Größe	Maße cm	Ausstattung (eine oder zwei Hüllen)	Farbe*	Art-Nr	Euro	kg
1	Standard	170 x 85 x 6	eine Hülle aus Suratec	grün/blau	20551ST	187,00	4,00
2	Standard	170 x 85 x 6	eine Hülle aus PhysioTex	grün/blau	20551PT	187,00	4,00
3	Standard	170 x 85 x 6	eine Hülle aus Baumwolle	blau/rot	20551BW	187,00	4,00
4	Standard 2 Hüllen	170 x 85 x 6	Innenhülle Baumwolle Außenhülle Suratec	weiß grün/blau	20551BWST	322,00	4,50
5	Standard 2 Hüllen	170 x 85 x 6	Innenhülle PhysioTex Außenhülle PhysioTex	weiß grün/blau	20551PTPT	322,00	4,50
6	Standard 2 Hüllen	170 x 85 x 6	Innenhülle Baumwolle Außenhülle Baumwolle	weiß blau gemustert	20551BWBW	322,00	4,50

### WECHSELBEZUG

7	Standard	170 x 85 x 6	Suratec	grün/blau	205515ST	140,00	
8	Standard	170 x 85 x 6	PhysioTex	grün/blau	205515PT	140,00	
9	Standard	170 x 85 x 6	Baumwolle	blau gemustert	205515BW	140,00	

\*Andere Farben ohne Mehrpreis, jedoch vom Umtausch ausgeschlossen.



Alle Materialien  
ÖkoTex Standard 100

## 02 WEICHBODENMATTE TYP THERAPIEWOLKE

Robuste Kunstlederhülle, gefüllt mit Thermobond-Watteteilen. Zum Herumtoben ebenso geeignet wie zum Entspannen. Die sich, z.B. beim Herumtollen, ausdehnenden Watteteile im Inneren der Weichbodenmatte ziehen Luft, sodass sich andauernd neue „Wellenberge- und -Täler“ bilden, die zu neuem Spielen anregen.

### WEICHBODENMATTE TYP THERAPIEWOLKE

aus robustem Kunstleder (Ökotex-Standard 100) hellblau azur\* Füllung Thermobond-Watteteile

Nr	Gr	LxBxH cm	Art-Nr	Euro	kg
1	I	200x140x30	76218	386,00	16,00
2	II	200x200x30	76219	598,00	23,00

\*Andere Farben ohne Mehrpreis, jedoch vom Umtausch ausgeschlossen.



Auf Wunsch auch andere  
Abmessungen.



## 03 KAMMERN-KISSEN

Vielfältig einsetzbar durch Ein- u. Ausrollen.

### KAMMERN-KISSEN

bestehend aus einer weißen PhysioTex-Hülle, Füllung Polypropylenperlen, waschbar bis 95 Grad, Trockner geeignet, alle Materialien Ökotex-Standard 100

Nr	Gr	LxB cm	Art-Nr	Euro	kg
1	I	100x65	201161	74,40	0,70

\*Andere Farben ohne Mehrpreis, jedoch vom Umtausch ausgeschlossen.



Alle Materialien  
ÖkoTex Standard 100

Lagerungsbereiche:  
Schulter, Nacken, Kopf,  
Kniebeuge, Waden und Fersen,  
Beckenbereich



HMV Alternative zu:	
20.06.02.0000:	Beinhochlagerung
20.29.98.0001:	individuell am Körper anpassbare Lagerungshilfen
19.40.02.0000:	Behindertengerechtes Bettenzubehör

## UMGRENZTER SCHUTZ- UND RÜCKZUGSRAUM

Unsere Mobilen Schutzräume, sowohl **Typ WEIMAR** also auch **Typ ERFURT** sind frei aufstellbar und bedürfen keiner Wandbegrenzung von außen. Die Wände bestehen aus 200 mm starken, mit reißfestem Suratec-Nylon-Gewebe bezogenen massiven Schaumstoffteilen. Die Verbindung aller Teile untereinander incl. der 20 mm starken Bodenplatte aus Neopolen-Hartschaum erfolgt mittels mit extrem fester Klett/Flaschband-Laschen. Die Ausrüstung unserer **MOBILEN SCHUTZRÄUME** basiert auf unserer jahrzehntelangen Erfahrung. Der Aufbau kann leicht selbst vorgenommen werden.

**Wir bieten Ihnen sowohl serienmäßige Komponenten, wie die nachstehenden Typen ERFURT und WEIMAR, als auch nach Ihren eigenen Angaben maßgefertigte MOBILE SCHUTZRÄUME an.**

Gerne erstellen wir Ihnen für Sonderanfertigungen ein entsprechendes Angebot.

### WEIMAR Typ I und Typ II

bestehend aus 6 Begrenzungsteilen und einer Bodenplatte.

**Begrenzungsteile** aus stabilem Schaumstoff, Wandstärke 20 cm, mit Laschen zwecks Flusch/Klett-Verbindung, Höhen **serienmäßig wahlweise 90 cm (Typ I) oder 120 cm (Typ II)**, Bezug Nylon-Gewebe;

#### Bodenplatte (A):

aus Neopolen-Hartschaum, faltbar, Breite 195xTiefe 160x2 cm, Bezug Kunstleder, überstehend rundum Klett-Laschen zur Befestigung der Begrenzungsteile. Farbwunsch für Begrenzungsteile und Bodenplatte lt. unseren Farbtabelle in freier Wahl ohne Mehrpreis.



Sonderanfertigungen auf Anfrage

Andere Maße auf Anfrage.

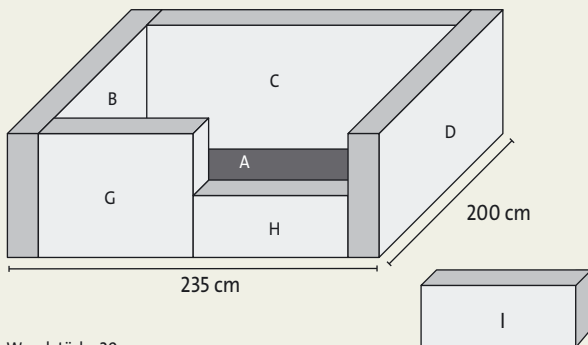

Wandstärke 20 cm



#### MOBILE SCHUTZ- UND RÜCKZUGSRAUME

Nr	Typ	Außenmasse cm (BxTxH)	Innenmaße cm (BxTxH)	Öffnung(en)	Art-Nr	Euro	kg	Fracht €*
1	Weimar I	235x200x90	195x160x90	vorne re	16557/90	3.693,00	120 kg	129,00
2	Weimar II	235x200x120	195x160x120	vorne re	16557/120	3.996,00	155 kg	145,00

Den Frachtkostenanteil bitten wir anzufragen, da jeweils abhängig vom Auftragsvolumen. Wiederverkäufer auf Anfrage.

#### Suratec-Nylon-Bezugsstoff für Begrenzungsteile und Kunstleder-Bezugsstoff für Bodenplatte :

 Suratec rot 4366	 Suratec orange 4265	 Suratec gelb 4249	 Kunstleder kiwi	 Kunstleder rot	 Kunstleder d'blau saphir	 Kunstleder weiß	 Kunstleder creme	 Kunstleder stein
 Suratec dunkelblau 4491	 Suratec blau 4837	 Suratec grün 4525	 Kunstleder h'blau azur	 Kunstleder kastanie	 Kunstleder schwarz	 Kunstleder safran	 Kunstleder lemon	 Kunstleder limette

# UTZRÄUME

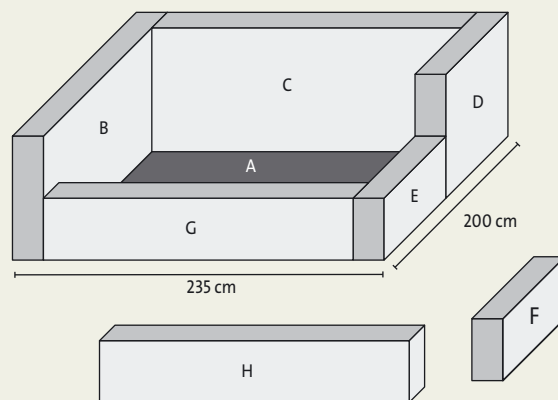

Wandstärke 20 cm

## ERFURT Typ I und Typ II

bestehend aus 7 Begrenzungsteilen und einer Bodenmatte.

**Begrenzungsteile** aus stabilem Schaumstoff, Wandstärke 20 cm, mit Laschen zwecks Flansch/Klett-Verbindung, Höhen **serienmäßig wahlweise 90 cm (Typ I) oder 120 cm (Typ II)**, Bezug Nylon-Gewebe;

**Bodenplatte (A):**

aus Neopolen-Hartschaum, faltbar, Breite 195xTiefe 160x2 cm, Bezug Kunstleder, überstehend rundum Klett-Laschen zur Befestigung der Begrenzungsteile.

Farbwunsch für Begrenzungsteile und Bodenplatte lt. unseren Farbtabelle in freier Wahl ohne Mehrpreis.

Andere Abmessungen auf Anfrage.

### Einsatzmöglichkeiten:

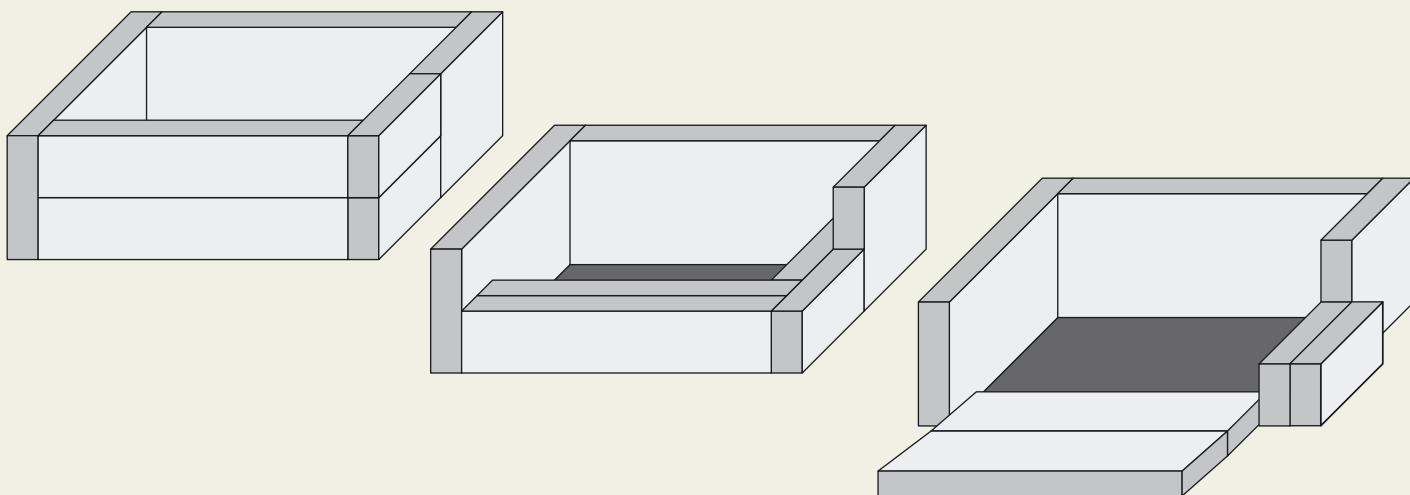

### MOBILE SCHUTZ- UND RÜCKZUGSRÄUME

Nr	Typ	Außenmasse cm (B x T x H)	Innenmaße cm (B x T x H)	Öffnung(en)	Art-Nr	Euro	kg	Fracht €*
3	Erfurt I	235x200x90	195x160x90	vorne re	16555/90	3.859,00	120 kg	129,00
4	Erfurt II	235x200x120	195x160x120	vorne re	16555/120	4.180,00	155 kg	145,00

Den Frachtkostenanteil bitten wir anzufragen, da jeweils abhängig vom Auftragsvolumen. Wiederverkäufer auf Anfrage.

**Allgemeiner Hinweis:**  
Andere Maße auf Wunsch.

## 01 GROSSE WATTEROLLE

Besonders weiche und anschmiegsame Lagerung, angenehm in der Polsterwirkung und stabilisierend ohne unnötig viele Einzelkissen.

Vorteil der Wattefüllung: Durch den langen Reißverschluss können die Watteteile je nach Erfordernissen sehr leicht verschoben, verdichtet oder ausgetauscht werden. (Ersatzfüllung 7,50 €)

### GROSSE WATTEROLLE

bestehend aus einer weißen-PhysioTex- oder einer pedro-weißen Baumwoll-Hülle, mit langem Reißverschluss, Füllung Thermo-Bond-Watteteilen

Nr	LxØ cm	Ausführung	Farbe*	Art-Nr	Euro	kg
1	230x30	PhysioTex	weiß	76111	132,00	3,00
2	230x30	Baumwolle	pedro-weiß	76101	132,00	3,00

### AUSSENHÜLLEN / ZUBEHÖR

3	230x30	PhysioTex	weiß	77131	72,20	0,30
4	230x30	Baumwolle	pedro-weiß	77121	72,20	0,30

### 1 kg Thermo-Bond-Watteteile

5	Kleinteile	(1 Watterolle = 3 kg)		7913	7,50 / kg	1,00
---	------------	-----------------------	--	------	-----------	------

\* andere Farben auf Wunsch, jedoch vom Umtausch ausgeschlossen

### HMV Alternative zu

**20.29.02.98.0001:** indiv. am Körper anpassbare Lagerungshilfe

**19.40.02.0000:** Behindertengerechtes Bettenzubehör

Lagerungsbereiche:  
Stütze- und  
Positionierungshilfe  
innerhalb und außerhalb  
des Bettes



Außenhülle aus Baumwolle rot gemustert (Standardfarbe pedro-weiß)  
Wunschfarben ohne Mehrpreis, jedoch vom Umtausch ausgeschlossen.

## 02 GROSSES BOGEN-WATTE-KISSEN

Zur besonders weichen und anschmiegsamen Lagerung, ohne unnötig viele Einzelkissen. Vorteil der Wattefüllung: Durch den langen Reißverschluss können die Watteteile je nach Erfordernissen sehr leicht verschoben, verdichtet oder ausgetauscht werden. (Ersatzfüllung 10,00 €)

Das Bett in der Abb. links unten ist mit einem mittelhohen Seitengitter versehen. Die Person benötigt bei der Lagerung viel Unterstützung. Statt einer Vielzahl von Kissen und Polstern reichen jetzt in der Mitte eine große Watterolle und rundum ein großes Bogen-Watte-Kissen; trotzdem fühlt man sich angenehm unterstützt. Je nach Bedarf würde man die beiden Kissen auch anders arrangieren.

Ein Bogen-Watte-Kissen kann wegen des großen Volumens nicht in der Waschmaschine gewaschen werden. Die PhysioTex-Hülle ist jedoch abwaschbar und desinfizierbar. Eine Baumwoll-Außenhülle ist empfehlenswert - auf Wunsch auch aus PhysioTex ohne Mehrpreis - bis 95 Grad waschbar.

### GROSSES BOGEN-WATTE-KISSEN

bestehend aus einer PhysioTex- oder Baumwoll-Hülle, mit langem Reißverschluss, Füllung Thermo-Bond-Watteteilen

Nr	LxØ cm	Ausführung	Farbe*	Art-Nr	Euro	kg
1	160x30	PhysioTex weiß	weiß	76241	190,00	3,80
2	160x30	Baumwolle	beige natur	76201	190,00	3,80

### AUSSENHÜLLEN / ZUBEHÖR

3	160x30	PhysioTex	weiß	77231	118,60	0,30
4	160x30	Baumwolle	beige natur	77201	118,60	0,30

### 1 kg Thermo-Bond-Watteteile

5	Kleinteile	(1 Bogen-Wattekissen = 4 kg)		7913	2,50 / kg	1,00
---	------------	------------------------------	--	------	-----------	------

\* andere Farben auf Wunsch ohne Mehrpreis, jedoch vom Umtausch ausgeschlossen



Abb. zeigt Watterolle und großes Bogen-Watte-Kissen (auch zum Austauschen für Umlagerungen)

## 03 AYURVEDA-GESICHTSKISSEN

### AYURVEDA-GESICHTSKISSEN

bestehend aus einer PhysioTex- oder Baumwoll-Hülle, Füllung Polypropylenperlen

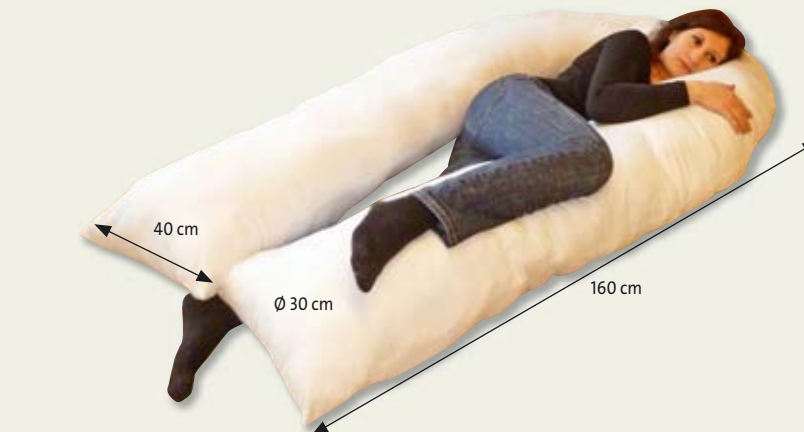
Nr	Ausführung*	Art-Nr	Euro	kg
1	Baumwolle Natur	AKK2320	26,40	0,10
2	PhysioTex blau	AKK2320PT	26,40	0,10

\* Andere Farben ohne Mehrpreis, jedoch von Umtausch und Rücknahme ausgeschlossen.



**Waschbarkeit:** Baumwolle bis 60° bzw. PhysioTex 95° waschbar, Trockner geeignet

## 01 SCHWERE BEWEGUNGSBAUSTEINE

Zur Förderung der Psychomotorik.  
Jeder Bewegungsbaustein besteht aus einem robusten Schaumstoffblock. Im Zentrum des Blocks befindet sich ein stabil eingebetteter Sandsack, der dem Baustein ein entsprechendes Gewicht von jeweils 6 oder 10 kg gibt. Der Bezug besteht aus strapazierfähigem Suratec-Nylon-Gewebe.  
Lieferung in anderen Maßen und Gewichten auf Anfrage.

💡 ÖkoTex Standard 100



### SCHWERE BEWEGUNGSBAUSTEINE

Fester Schaumstoffblock mit eingearbeitetem Sandsack in der Mitte. Bezug aus Nylon-Suratec.



Nr	Gr	LxBxH cm	Farbe*	Art-Nr	Euro	kg
1	I	40x40x20	rot	15442	155,00	6,00
2	II	60x40x20	kiwi	15642	169,50	10,00
3	III	40x40x40	blau	15444	180,50	10,00

\*Auf Wunsch in Kunstleder ohne Mehrpreis und anderen Farben ohne Mehrpreis, jedoch vom Umtausch ausgeschlossen.  
Andere Gewichte auf Anfrage.

## 02 FUNKTIONSKISSEN IN BLOCKFORM

Abweichend von der Regel der körpergerechten Anformung sind Funktionskissen in Blockform vollständig mit Polypropylenperlen gefüllt, sind stabil und passen sich dadurch nur eingeschränkt den Körperkonturen an.

💡 Alle Materialien  
ÖkoTex Standard 100

Ihre Eigenschaft entspricht viel mehr der von festen Schaumstoffblöcken. Entnimmt man einen Teil der Füllung, so formen sich frühere Blockformen wieder, wie normale Funktionskissen, dem Körper an.

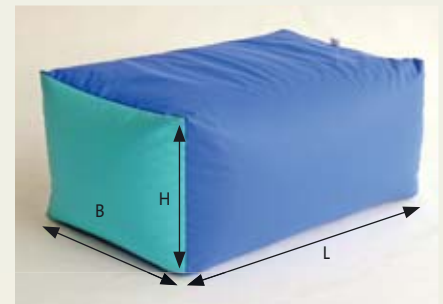

### FUNKTIONSKISSEN BLOCKFORM QUADER

Innenhülle PhysioTex weiß, Außenhülle PhysioTex in Standardfarbe, Gesamtes Volumen der Hüllen mit Polypropylenperlen aufgefüllt, dadurch ergibt sich eine stabiler leichter Block.



Nr	LxBxH cm	Farbe*	Art-Nr	Euro	kg
1	70x40x30	blau/grün	704034	155,00	2,20
2	120x60x40	blau/grün	714034	234,40	6,00
3	40x40x35	blau/grün	404035	106,00	1,80
4	50x40x30	blau/grün	30100	107,00	2,00
5	60x50x40	blau/grün	30300	149,40	2,40

### FUNKTIONSKISSEN BLOCKFORM RUND

6	30 Hx35 Ø	blau/grün	704038	106,40	1,50
7	50 Hx40 Ø	blau/grün	704039	139,40	2,00



### HMV Alternative zu

20.06.02.0000:	Beinhochlagerung
20.29.98.0001:	ind. am Körper anpassbare Lagerungshilfe

## 03 STÜTZBLOCK FÜR 4-FÜSSLERSTAND

Fester Schaumstoffblock mit Kunstlederbezug.  
Maße: 60 cm breit, 20 cm hoch,  
Tiefe: unten 27 cm, oben 20 cm  
Andere Maße auf Anfrage.

💡 Alle Materialien  
ÖkoTex Standard 100

### STÜTZBLOCK FÜR 4-FÜSSLERSTAND

Fester Schaumstoffblock mit Kunstlederbezug.



Nr	LxBxH cm	Farbe*	Art-Nr	Euro	kg
1	60x20x20/27	rot	EH 404	87,50	1,60

\*Auf Wunsch in Kunstleder ohne Mehrpreis und anderen Farben ohne Mehrpreis.

### HMV Alternative zu

19.40.02.0000:	Behindertengerechtes Bettenzubehör
20.06.02.0000:	Beinlagerungshilfen
20.99.99.0002:	Zusatzteile für funktionelle Lagerungssysteme für Kinder (oder sonstige je nach Anwendung)

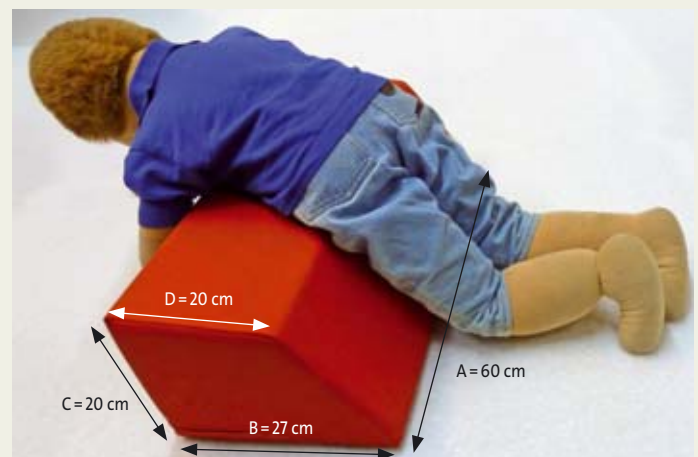

# GEWICHTSDECKEN (SCHWERE DECKEN)

## 01 GEWICHTSDECKEN

Hilfsmittel zur Körpererfahrung, Steigerung der Tiefensensibilität durch Einwirkung auf Sensorik und Muskulatur bei der Behandlung von sensorischen Integrationsstörungen und Erkrankungen des zentralen Nervensystems.

 Eine ausführliche Beurteilung zur Anwendung befindet sich auf der Rückseite dieses Kataloges.

### Anwendung:

Bei der Anwendung soll durch gezielte Reizzufuhr die Verarbeitung und Integration von Sinneseindrücken verbessert und damit die Planung und Organisation von adaptivem Verhalten gefördert werden.

Der Druck auf den Körper mittels einer Gewichtsdecke führt zu Veränderungen bei der Reizverarbeitung und damit verbunden häufig zu einer positiven Selbstwahrnehmung. Gewichtsbelastung und Dauer der Behandlung können somit Empfindlichkeit, Reizverarbeitung und Akzeptanz beeinflussen. Bei nächtlicher Anwendung wird oftmals ein deutlich verbessertes Durchschlafen beobachtet.

### Aufbau:

Die Außenhülle ist in Segmente aufgeteilt und je nach Größe der Decke mit zwei bzw. drei durchgehenden Reißverschlüssen zum Herausnehmen der Gewichtssäckchen versehen, damit die Hülle ohne Gewichte in der Maschine gewaschen werden kann. Die Gewichtssäckchen sind mit kleinen Glaskügelchen gefüllt. Zum Zwecke einer angenehmen Polsterung und Geräuschdämmung sind sie schaumstoffkaschiert.

### Zwei Ausführungen:

**Suratec-Nylon-Hüllen (ST)** für hohe Beanspruchung

**Baumwoll-Hüllen (BW)**, gute Luftzirkulation, für normale Beanspruchung



Gewichtsdecke Gr. 1, Suratec, lt. Farbwunsch



Gewichtsdecke Gr. 1, Standardfarbe Suratec grün/blau

### GEWICHTSDECKEN

Waschbare Außenhüllen, wahlweise aus Baumwolle oder Suratec mit Reißverschluss zum Herausnehmen der paarweise angeordneten Gewichtssäckchen. Die Füllung der geräuschgedämmten Gewichtssäckchen besteht aus kleinen Glasperlen.



Nr	Größe	kg	L x B cm	Segmentgröße cm / Anzahl der Segmente	Ausführung Hüllen m. Reißverschluss	Farbe*	Art-Nr	Euro
1	Mini	5,50	90x72	18x18 cm / 5x4=20 S.	Suratec-Hülle	orange/blau	40008ST	255,00
2	0	9,00	144x72	18x18 cm / 8x4=32 S.	Suratec-Hülle	orange/dunkelblau	40009ST	319,00
3	1	14,00	180x90	22x22 cm / 8x4=32 S.	Suratec-Hülle	grün/blau	40010ST	484,00
4	2	21,00	198x126	22x22 cm / 9x6=54 S.	Suratec-Hülle	blau/rot	40011ST	682,00
5	Mini	5,50	90x72	18x18 cm / 5x4=20 S.	Baumwoll-Hülle	grün/blau	40008BW	255,00
6	0	9,00	144x72	18x18 cm / 8x4=32 S.	Baumwoll-Hülle	rot/blau	40009BW	319,00
7	1	14,00	180x90	22x22 cm / 8x4=32 S.	Baumwoll-Hülle	dunkelblau/rot	40010BW	484,00
8	2	21,00	198x126	22x22 cm / 9x6=54 S.	Baumwoll-Hülle	blau/dunkelblau	40011BW	682,00

### Reinigung von Gewichtsdecken:

Sowohl Baumwoll- als auch Suratec-Außenhüllen sind, nach Entnahme der Gewichtssäckchen, bis 60 Grad maschinenwaschbar und trocknergeeignet.

Die Suratec-Gewichtsdecken können aber auch von außen feucht abgewaschen und desinfiziert werden. Die paarweise verbundenen Gewichtssäckchen können sehr gut bis 30 Grad durch Handwäsche gereinigt werden.

Bei Maschinenwäsche einzelner Paare achten Sie darauf, dass keine Unwucht in der Wäschetrommel entsteht.

### Hilfsmittelverzeichnis

Hilfsmittelnummern für Gewichtsdecken findet man derzeit nicht im Hilfsmittelkatalog. Dies ist ein Beispiel dafür, dass Produkte nicht im Hilfsmittelkatalog stehen müssen um jeweils ein Hilfsmittel zu sein. Solche Produkte können trotzdem (§ 33 SGB V) Hilfsmittel sein. Entscheidend ist die medizinische Notwendigkeit für den Behandlungserfolg. Erforderlich ist in jedem Fall eine ärztliche Verordnung. Ein solches Hilfsmittel sollte unbedingt detailliert begründet werden. Bei entsprechendem Verlauf sollte darauf hingewiesen werden, wenn durch die Anwendung eines Hilfsmittels der Einsatz von Medikamenten reduziert werden kann. Im Zweifelsfall sollte vorab eine Erprobung erfolgen.



# GEWICHTSKISSEN & -SCHLANGEN

NEU!

## 01 PHYSIOFORM-GEWICHTSKISSEN

### Anwendung:

Ebenso wie bei einer Gewichtsdecke handelt es sich beim PhysioForm-Gewichtskissen um ein Hilfsmittel zur Körpererfahrung, Steigerung der Tiefensensibilität bei Behandlung von sensorischen Integrationsstörungen und Erkrankungen des zentralen Nervensystems, aber auch zur Hemmung von spastischen Bewegungsstörungen.

**Vielfältige Anwendungsmöglichkeiten und Interaktionen vergleichbar mit den Angaben auf Seite 40 zu den Gewichtsdecken und darüber hinaus.**



PhysioForm-Gewichtskissen aus PhysioTex (wahlweise 5, 7 und 9 kg)

Außenhülle aus PhysioTex (wahlweise)

Tragetasche aus besonders reißfestem Suratec (wahlweise)



Beispielsweise lässt sich die Sitzposition in der MALTA-Positionierungshilfe mithilfe eines PhysioTex-Gewichtskissens bei unterschiedlichen Indikationen deutlich unterstützen.

### PHYSIOFORM-GEWICHTSKISSEN

Hülle aus PhysioTex, (virenundurchlässig, abwaschbar, desinfizierbar), gefüllt mit Glasperlen, vermischt mit Polypropylenperlen



Nr	Größe	kg	Ø / H cm	Ausführung Hüllen	Farbe*	Art-Nr	Euro
1	I	5,00	43 / 5 cm	PhysioTex	rot	59200	96,20
2	II	7,00	45 / 5 cm	PhysioTex	grün	59201	104,10
3	III	9,00	49 / 5 cm	PhysioTex	blau	59202	111,90

\* andere Farben auf Wunsch ohne Mehrpreis, jedoch vom Umtausch ausgeschlossen

### AUSSENBEZÜGE

aus PhysioTex, mit praktischem Hotelverschluss, virenundurchlässig, desinfizierbar, waschbar bis 95 Grad

Nr	Größe	cm	Ausführung Hüllen	Farbe*	Art-Nr	Euro
4	I	43 cm	PhysioTex	rot	59200BZ	32,30
5	II	45 cm	PhysioTex	grün	59201BZ	32,30
6	III	49 cm	PhysioTex	blau	59202BZ	32,30

### TRAGETASCHE FÜR ALLE GRÖSSEN

aus reißfestem Suratec, abwaschbar, desinfizierbar, waschbar bis 60 Grad

Nr	Größe	cm	Ausführung Hüllen	Art-Nr	Euro
7	I - III	45 cm	Suratec	59005T	34,20



Daniel kann sich trotz seiner Spastik mit dem Gewichtskissen in der PhysioForm-Grip Lagerungshilfe noch besser entspannen.

## 02 GEWICHTSSCHLANGEN

Um zum Beispiel das Gewicht einer Gewichtsdecke vorübergehend zu erhöhen, kann ggf. eine Gewichtsschlange aufgelegt werden.



💡 Siehe auch Gewichts-Bogenkissen Seite 45

### 03 GEWICHTS-SCHLANGEN

Hüllen aus stabilem Suratec-Gewebe, Füllung gebrannter Quarzsand



Nr	Größe	kg	L x Ø x U cm	Ausführung Hüllen m. Reißverschluss	Farbe*	Art-Nr	Euro
1	I	2,00	L 100 x Ø 7 x U 15 cm	Suratec-Hülle	rot	66501	29,00
2	II	4,00	L 110 x Ø 10 x U 20 cm	Suratec-Hülle	grün	66601	32,00
3	III	6,00	L 140 x Ø 11 x U 23 cm	Suratec-Hülle	blau	66701	38,50
4	IV	10,00	L 205 x Ø 11 x U 23 cm	Suratec-Hülle	orange	66801	45,40

\* andere Farben auf Wunsch ohne Mehrpreis, jedoch vom Umtausch ausgeschlossen



Und wem's gefällt mit der robusten Tragetasche aus Suratec: Frei zum Eis(frei)-Stockschießen!

## 01 UNIVERSALKISSEN

Universalkissen sind in der Regel unverzichtbar zur Korrekturanpassung nach Anformung und Verfestigung einer Positionierungshilfe (z.B. Malta oder Kreta).

Sie sind darüber hinaus sehr vielfältig zur unterstützenden Lagerung einsetzbar. Die runden Universalkissen eignen sich außer zur Lagerung auch sehr gut als Soft-Disk-Wurfscheiben für motorische Übungen (Luft „herausklatschen“ und werfen).

Universalkissen bestehen aus einer mit Polypropylenperlen (Neopolen) gefüllten PhysioTex-Hülle ohne Reißverschluss.

### UNIVERSALKISSEN

bestehend aus einer PhysioTex-Hülle ohne Reißverschluss, Füllung Polypropylenperlen, PhysioTex und Polypropylen-Perlen zertifiziert nach Ökotex-Standard 100

Nr	Maße cm	Farben*	Art-Nr	Euro	kg
1	43x10	farbig sortiert	4310	13,12	0,10
2	23x20	farbig sortiert	2320	10,28	0,05
3	43x23	farbig sortiert	4323	14,80	0,15
4	55x23	farbig sortiert	5523	17,80	0,20
5	40x40	farbig sortiert	4040	17,14	0,40
6	40x60	farbig sortiert	4060	19,00	0,45
7	40x80	farbig sortiert	4080	22,48	0,50
8	Ø 30	farbig sortiert	2323	12,80	0,10
9	1 Satz, 5 St. Ø30	farbig sortiert	23255	58,10	0,50

\* Andere Farben ohne Mehrpreis, jedoch von Umtausch und Rücknahme ausgeschlossen.

**HMV: 20.29.98.0001:** indiv. am Körper anpassbare Lagerungshilfe



*Lagerungsbereich:  
Als Lagerungs- und Korrekturkissen  
vielfältig einsetzbar.*



U-Kissen,  
als Kopfkissen



### Anwendungsbeispiele:

Armauflagekissen, Injektionskissen, Handfunktionstraining, Nackenkissen, Lordosekissen, Kniestützkissen, Kopfkissen, Sitzkissen, runde Universalkissen auch als Soft-Disk-Wurfscheibe



### Reinigung:

Universalkissen sind bis 95 Grad waschbar, Trockner geeignet, abwaschbar, desinfizierbar, atmungsaktiv, wasserfest (nicht wasserdicht; aufgrund der Naht).

## 02 LAGERUNGS- UND KOREKTURKISSEN „Kissenbär“

In drei Größen lieferbar.

Die Hülle ist aus PhysioTex-Mikrofaser und wahlweise in 75 cm, 90 cm und 105 cm Länge lieferbar. Ohne Reißverschluss, Nähte innen verstärkt durch Kantenband, Füllung Polypropylenperlen, abwaschbar, waschbar bis 95 Grad, Trockner geeignet.

Diese Lagerungs- und Positionierungskissen lassen sich vielfältig, sowohl einzeln zur Lagerung als auch zur Lagerungskorrektur in größeren Lagerungsinseln (z.B. MALTA und KRETA), aber ebenso auch zum Volumenausgleich in solchen Lagerungsinseln, einsetzen.



### LAGERUNGS- UND KORREKTURKISSEN

bestehend aus einer PhysioTex-Hülle ohne Reißverschluss, Füllung Polypropylenperlen, zertifiziert nach Ökotex-Standard 100

Nr	Höhe cm	Farben	Art-Nr	Euro	kg
1	75	grün	8875	89,90	0,50
2	90	blau	8890	98,80	0,80
3	105	orange	88105	116,40	1,10

### AUSSENBEZÜGE

bestehend aus Baumwolle

Nr	Höhe cm	Farben	Art-Nr	Euro
4	75	BW grün	8875BZ	86,20
5	90	BW grün	8890BZ	87,80
6	105	BW grün	88105BZ	103,80

\* Andere Farben ohne Mehrpreis, jedoch von Umtausch und Rücknahme ausgeschlossen.

**HMV: 20.29.98.0001:** indiv. am Körper anpassbare Lagerungshilfe

*Lagerungsbereiche:  
Stütz- und Positionierungshilfe, Ausgleichskissen zum Sitzen und Liegen. Unterlage zum Volumenausgleich von Lagerungsinseln.*



## 01 T-KISSEN

Zur Beinlagerung mit Abduktionskeil, Füllung Polypropylenperlen. Serienmäßig bestehend bestehend aus einer weißen PhysioTex-Innenhülle und einer grünen PhysioTex-Außenhülle\*, beide mit Reißverschluss (wahlweise Baumwoll-Außenhülle)

T-KISSEN 				
Nr	Gr	Art-Nr	Euro	kg
1	0	2011601	95,00	0,40
2	I	2011701	102,40	0,70
3	II	2011711	112,00	0,90

### WECHSELBEZUG

PhysioTex grün\*, (wahlweise Baumwoll-Außenhülle) in der Grundausstattung ist bereits eine abnehmbare Außenhülle enthalten.

4	0	2012601	46,00	0,10
5	I	2012701	48,00	0,20
6	II	2012711	52,44	0,30

\*Andere Farben ohne Mehrpreis, jedoch von Umtausch ausgeschlossen.

**HMV: 20.06.02.0000:** Beinlagerungshilfen

Standardfarbe PhysioTex grün

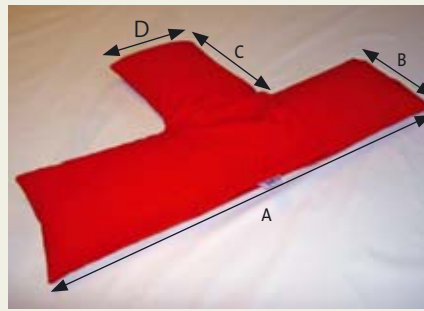

Maßtabelle (Abb. oben)

	A	B	C	D
Gr. 0	60 cm	22 cm	20 cm	22 cm
Gr. I	75 cm	30 cm	25 cm	30 cm
Gr. II	90 cm	40 cm	30 cm	40 cm

Andere Maße auf Anfrage.



T-Kissen, Kniestand

 Alle Materialien ÖkoTex Standard 100



T-Kissen Gr. II mit BLS-Körper-Beinkeilkissen Gr. I (S. 26 / 27)





Größe 2

 **Waschbarkeit:** die PhysioTex\* und Polypropylenperlen waschbar bis 95°, Baumwolle 60°

## 02 T-KISSEN mit Gurten

Ausführung wie oben, jedoch mit Gurten mit Klett-/Flaschband an den Seiten der Außenhülle. Der Abduktionskeil ist serienmäßig vorne mit einer Schlaufe zum Durchführen der Gurte versehen (zur Anwendung falls erforderlich). (wahlweise Baumwoll-Außenhülle ohne Mehrpreis)

T-KISSEN MIT GURTEN 				
Nr	Gr	Art-Nr	Euro	kg
1	0	2011602	124,00	0,60
2	I	2011702	133,40	0,80
3	II	2011712	141,40	1,00

**WECHSELBEZUG**   
aus PhysioTex orange\*  
In der Grundausstattung ist bereits eine abnehmbare Außenhülle enthalten.

Nr	Gr	Art-Nr	Euro	kg
4	0	2012602	64,00	0,10
5	I	2012702	72,00	0,20
6	II	2012712	84,00	0,30

 \*T-Kissen: Andere Farben liefern wir ohne Mehrpreis, sie sind jedoch von der Rücknahme ausgeschlossen. Wahlweise liefern wir bei allen T-Kissen die Außenhülle auch in Baumwolle, Standardfarbe blau (Umtausch und Rücknahme möglich).

**HMV: 20.06.02.0000:** Beinlagerungshilfen



 ÖkoTex Standard 100



Standardfarbe PhysioTex orange

## 03 BEINLAGERUNGS- / ABDUKTIONSKISSEN 2-teilig

Dieses zweiteilige Beinlagerungs- und Abduktionskissen eignet sich für Patienten mit starken Kontrakturen und ausgeprägten Hüftfehlstellungen.

Es ermöglicht hervorragende Korrekturen, da es nicht starr konzipiert ist und erst unter Belastung unterdruckformstabil wird.

**BEINLAG.- / ABDUKT. KISSEN 2-teilig**   
bestehend aus einem Satz PhysioTex- oder Baumwoll-Hüllen, direkt befüllt mit Polypropylenperlen

Nr	Ausführung*	Farbe*	Art-Nr	Euro	kg
1	PhysioTex	d'blau	201160PT	169,00	1,00
2	Baumwolle	blau	201160BW	169,00	1,00

### AUSSENHÜLLE abnehmbar

3	PhysioTex	d'blau	201160BZPT	159,00	0,20
4	Baumwolle	blau	201160BZBW	159,00	0,20

\*Andere Farben ohne Mehrpreis, jedoch von Umtausch und Rücknahme ausgeschlossen. Maße siehe Skizze.

**HMV: 20.06.02.0000:** Beinlagerungshilfen

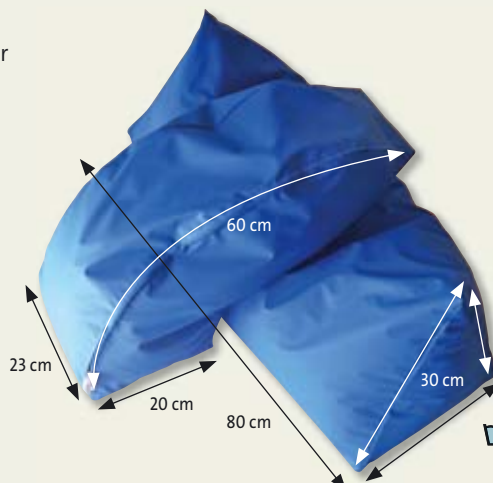

Verbindung der beiden Module:  
Das obere Kissen ist mit zwei Laschen versehen, welche unter dem Basiskissen durchgeführt und mittels Klett-Flaschband verbunden werden.



 **Waschbarkeit:** die PhysioTex\* und Polypropylenperlen waschbar bis 95°, Baumwolle 60°  
Für den Trockner geeignet.

## 01 STÜTZKISSEN keil- und quaderförmig

In verschiedenen Größen und Formen, bestehend aus einer PhysioTex-Hülle mit kurzem Reißverschluss, Füllung Polypropylenperlen.

Die Stützkissen sind gut befüllt. Bei Bedarf können Sie das Volumen regulieren. Stützkissen eignen sich sehr gut zur kinästhetischen Behandlung.

### STÜTZKISSEN keilförmig

bestehend aus einer PhysioTex-Hülle blau\*, mit kurzem Reißverschluss



Nr	Gr	BxTxH cm	Art-Nr	Euro	kg
1	I	20x10x10/0	EH 263a	26,00	0,10
2	II	25x10x10/0	EH 264a	28,00	0,15
3	III	40x35x17/0	EH 503	34,60	0,30
4	IV	55x23x18/0	EH 361	39,10	0,30
5	V	60x60x25/0	EH 502	48,60	1,20
6	VI	80x80x35/0	EH 501	102,60	2,60

### AUSSENBEZÜGE

PhysioTex-Hülle grün\*, wahlweise BW blau ohne Mehrpreis



Nr	Art-Nr	Euro	kg
7	EH 263a BZ	27,80	0,04
8	EH 264a BZ	29,40	0,05
9	EH 503 BZ	34,60	0,10
10	EH 361 BZ	36,60	0,15
11	EH 502 BZ	36,20	0,25
12	EH 501 BZ	54,60	0,40

### STÜTZKISSEN quaderförmig

bestehend aus einer PhysioTex-Hülle grün\*, mit kurzem Reißverschluss



Nr	Gr	BxTxH cm	Art-Nr	Euro	kg
1	I	25x15x10	EH 331	32,60	0,20
2	II	30x20x15	EH 332	34,90	0,30
3	III	30x20x5	EH 338	34,00	0,10
4	IV	40x40x5	EH 302	36,00	0,30

### AUSSENBEZÜGE

PhysioTex-Hülle grün\*, wahlweise BW grün ohne Mehrpreis



Nr	Art-Nr	Euro	kg
5	EH 331 BZ	29,80	0,04
6	EH 332 BZ	29,80	0,05
7	EH 338 BZ	28,80	0,04
8	EH 302 BZ	29,40	0,05

\* Andere Farben, lt. unserer Farbtabelle, liefern wir ohne Mehrpreis, diese sind jedoch von Umtausch und Rücknahme ausgeschlossen.

#### HMV Alternative zu

gilt für beide Stützkissen

20.06.02.0000:

Beinhochlagerung

20.29.98.0001:

Indiv. am Körper anpassbare Lagerungshilfe

19.40.02.0000:

Behindertengerechtes Bettenzubehör

20.99.99.0002:

Zusatzteile f. funkt. Lagerungssysteme für Kinder

**Tip:** Alle Stützkissen sind statt in PhysioTex auch in Baumwolle blau, ohne Mehrpreis und mit Rückgaberecht lieferbar. Andere PhysioTex oder Baumwollfarben sind ebenfalls ohne Mehrpreis lieferbar, jedoch vom Umtausch und Rückgabe ausgeschlossen, da es sich hierbei um eine Sonderanfertigung handelt.

## 02 NACKEN- / KNIEROLLE

### NACKEN- / KNIEROLLE

bestehend aus einer rot gemusterten Baumwollhülle mit Reißverschluss, Füllung Polypropylenperlen



Nr	Gr	LxØ cm	Art-Nr	Euro	kg
1	I	50x15	30181	31,80	0,20
2	II	50x20	30191	34,60	0,30
3	III	50x25	30211	35,60	0,40

### ABNEHMBARER AUSSENBEZUG

aus Baumwolle rot gemustert\*

Nr	Gr	LxØ cm	Art-Nr	Euro	kg
4	I	50x15	30182	28,20	
5	II	50x20	30192	29,40	
6	III	50x25	30212	31,20	

\* Statt Baumwolle auch mit PhysioTex-Hülle blau ohne Mehrpreis. Andere Farben ohne Mehrpreis, jedoch von Umtausch und Rücknahme ausgeschlossen.

### NACKEN- UND KNIEROLLE

bestehend aus einem Schaumstoffzuschnitt, Bezug aus Kunstleder d' blau saphir



Nr	Gr	LxØ cm	Art-Nr	Euro	kg
7	I	50x15	3018	42,50	0,40
8	II	50x20	3019	47,00	0,60
9	III	50x25	3021	51,00	0,80

Baumwollhülle rot gemustert, Füllung Polypropylenperlen, wahlweise auch PhysioTex rot ohne Mehrpreis. Andere Farben auch ohne Mehrpreis lieferbar, jedoch vom Umtausch ausgeschlossen.



Schaumstoffkern mit Standard KL-Bezug blau. Andere Farben auch ohne Mehrpreis lieferbar, jedoch vom Umtausch ausgeschlossen.

Alle Materialien ÖkoTex Standard 100

**Waschbarkeit:** PhysioTex-Mikrofaser abwaschbar, desinfizierbar, waschbar bis 95 Grad, Trockner geeignet, **Baumwolle** bis 60 Grad, **Polypropylenperlen** bis 95 Grad

**Folgende Materialien sind nach Ökotex-Standard 100 zertifiziert:** PhysioTex-Mikrofaser, Kunstleder, Baumwollstoffe\*, Polypropylen-Perlen und alle Schaumstoffe, \* Einige unserer Baumwollstoffe sind hergestellt nach ÖkoTex-Standard 100, jedoch nicht zertifiziert

HMV Alternative zu	
20.06.02.0000:	Beinlagerungshilfen
19.40.02.0000:	Behindertengerechtes Bettenzubehör
20.99.99.0002:	Zusatzteile für funktionelle Lagerungssysteme für Kinder
20.29.98.0001:	individ. am Körper anpassbare Lagerungshilfen
53.45.01.0000:	Lagerungsrollen für Pflegebereich

## 03 SITZ- UND FIXIERUNGSHILFE „KRAKE“

Kissen-Hülle mit 6 „Armen“, komplett aus einer sehr reißfesten Suratec-Hülle, Füllung Polypropylenperlen

### KRAKE

bestehend aus einer reißfesten Suratec, Füllung Polypropylenperlen



Nr	Farbe*	Art-Nr	Euro	kg
1	bunt	EH 3440	74,00	0,60

Hilfsmittel zur „Festhalte-Therapie“, weil man so viele Hände gar nicht hat: Hier hilft die Krake wie man im Bild rechts sieht.



## 01 SNK-KISSEN

### Rücken- und Beilagerungskissen

ÖkoTex Standard 100

#### SNK-KISSEN

bestehend aus einer PhysioTex-Hülle, Füllung Polypropylenperlen, zur Lagerung der Oberschenkel mit Abduktionskeil, Rückenlagerung und Bauchlage mit Kopfstützhilfe.

Nr	Ausführung*	Farbe*	Art-Nr	Euro	kg
1	PhysioTex	grün/blau	32315	158,00	1,00

#### AUSSENBEZUG

2	PhysioTex	grün/blau	33315PT	138,00	0,20
3	Baumwolle	blau	33314BW	138,00	0,20

\* Andere Farben ohne Mehrpreis, jedoch von Umtausch und Rücknahme ausgeschlossen. Maße siehe Skizze.

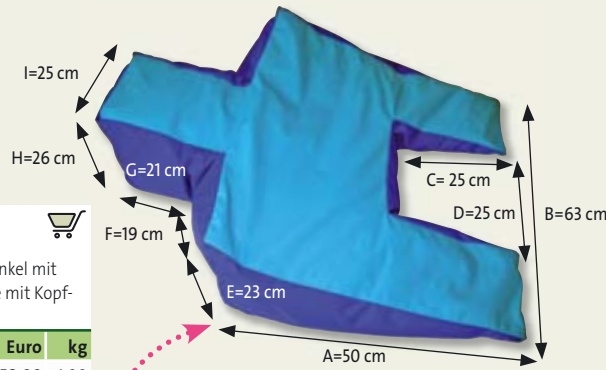

#### HMV Alternative zu

20.99.99.0000

Lagerungshilfe ohne spez. Anwendungsort

## 03 OBER- / UNTERSCHENKEL-LAGERUNGSKILKISSEN

ÖkoTex Standard 100

#### OBER- / UNTERSCHENKEL LAGERUNGSKISSEN

bestehend aus einer PhysioTex- oder Baumwoll-Hülle, Füllung Polypropylenperlen

Nr	Ausführung*	Farbe*	Art-Nr	Euro	kg
1	PhysioTex	dunkelblau	51751PT	128,10	0,50
2	Baumwolle	blau-gem.	51752BW	128,10	0,50

#### AUSSENBEZUG

3	PhysioTex	dunkelblau	51761PT	118,40	0,10
4	Baumwolle	blau-gem.	51762BW	118,40	0,10

#### HMV: 20.06.02.0000:

Beinlagerungshilfen

#### Zerschnitt-Skizze (Aufsicht)



Abb. mit Außenbezug (optional)

\* Andere Farben ohne Mehrpreis, jedoch von Umtausch und Rücknahme ausgeschlossen. Maße siehe Skizze.

## 04 GEWICHTS-BOGENKISSEN

Bei Anwendung eines Gewichts-Bogenkissens soll durch gezielte Reizzufuhr die Verarbeitung und Integration von Sinneseindrücken, zur Steigerung der Tiefensensibilität verbessert und damit die Körpererfahrung durch Einwirkung auf Sensorik und Muskulatur gefördert werden.

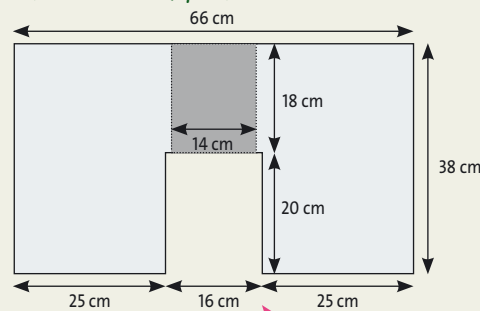
Bestehend aus einer Baumwollhülle (wahlweise PhysioTex), aufgeteilt in 9 Segmente, mit komplett außen umlaufendem Reißverschluss. Alle Segmente sind bestückt mit einzelnen herausnehmbaren Kissen und Reißverschluss, davon ist das mittlere Kissen mit Polypropylenperlen gepolstert. Die jeweils vier Kissen der Segmente rechts und links sind zur Beschwerung mit Glasperlen gefüllt sowie zur Polsterung mit Polypropylenperlen. Hülle ohne Gewichtskissen waschbar bis 60 Grad. Gewichtssäckchen abwaschbar, desinfizierbar. Andere Abmessungen auf Wunsch als Sonderanfertigung.



#### GEWICHTS-BOGENKISSEN

Serienmäßig in einer Größe mit unterschiedlichen Gewichten. Ausführung in 6 bzw. 9 kg, bzw. wahlweise mit einem höheren Gewicht.

Nr	Ausführung*	Farbe*	Art-Nr	Euro	kg**
1	Baumwolle	grün	53004BW	208,85	6,00
2	PhysioTex	grün	53005PT	208,85	6,00
3	Baumwolle	blau	53006 BW	228,30	9,00
4	PhysioTex	blau	53007PT	228,30	9,00

\* Andere Farben ohne Mehrpreis, jedoch von Umtausch und Rücknahme ausgeschlossen.

\*\* Mehrpreis je weiteres kg: 6,50 € (Höchstgewicht 20 kg)



# 01 VENENKISSEN

Alle Materialien  
ÖkoTex Standard 100

## VENENKISSEN

bestehend aus einer PhysioTex- oder Baumwollhülle, direkt befüllt mit Polypropylenperlen



Nr	Gr	LxBxH cm	Ausführung*	Farbe*	Art-Nr	Euro	kg
1	I	75x50x20	PhysioTex	weiß	52441PT	74,10	1,00
2	II	85x58x25	PhysioTex	weiß	52442PT	82,00	1,50
3	I	75x50x20	Baumwolle	pedro-beige	52446BW	74,10	4,00
4	II	85x58x25	Baumwolle	pedro-beige	52447BW	82,00	1,50

### AUSSENHÜLLE wahlweise

Nr	Gr	LxBxH cm	Ausführung*	Farbe*	Art-Nr	Euro	kg
5	I	75x50x20	PhysioTex	weiß	52451PT	66,20	0,30
6	II	85x58x25	PhysioTex	weiß	52452PT	73,80	0,40
7	I	75x50x20	Baumwolle	pedro-beige	52456BW	66,20	0,30
8	II	85x58x25	Baumwolle	pedro-beige	52457BW	73,80	0,40

\*Andere Farben ohne Mehrpreis, jedoch von Umtausch und Rücknahme ausgeschlossen.



Venenkissen Gr. II

HMV: 20.06.02.0000: Beinlagerungshilfen

# 02 BEINFÜHRUNGS- UND ABDUKTIONSKEILKISSEN mit Gurten

Alle Materialien  
ÖkoTex Standard 100

Füllung Polypropylenperlen, u.a. zur Kombination mit Lagerungskissen Bogenform, Universal-Kissen 40 x 80 cm o.ä. komplett waschbar bis 95 Grad

## BEINFÜHRUNGS- / ABDUKT.-KEILKISSEN mit Gurten

bestehend aus einer PhysioTex- oder Baumwollhülle, direkt befüllt mit Polypropylenperlen, Reißverschluss mit verdecktem Schieber



Nr	LxBxH cm	Ausführung*	Farbe*	Art-Nr	Euro	kg
1	22x12x14	PhysioTex	gelb	77316PT	51,20	0,15
2	22x12x14	Baumwolle	gelb gemustert	77317BW	51,20	0,15

### AUSSENHÜLLE wahlweise

3	22x12x14	PhysioTex	gelb	77316PTBZ	42,20	0,15
4	22x12x14	Baumwolle	gelb gemustert	77317BWBZ	42,20	0,15

\*Andere Farben ohne Mehrpreis, jedoch von Umtausch und Rücknahme ausgeschlossen.



Abbildung mit Therapiekissen Bogenform

HMV: 20.06.02.0000: Beinlagerungshilfen

# 03 BOGEN-THERAPIEKISSEN mit Gurten

Alle Materialien  
ÖkoTex Standard 100

Das Bogen-Therapiekissen eignet sich zur Unterstützung der Oberkörperkontrolle in Positionierungshilfen inkl. in den neuen Flex-Schalen (s. 18/19) und im Rollstuhl. (z.B. Zubehör für Ganzkörper-Therapie- und Lagerungshilfen)

## BOGEN-THERAPIEKISSEN mit Gurten

bestehend aus einer weißen PhysioTex-Innenhülle und einer orangen PhysioTex Außenhülle oder wahlweise einer Baumwoll-Außenhülle (Standardfarbe terrakotta), Füllung Polypropylenperlen



Nr	Größe	Ausführung*	Farbe*	Art-Nr	Euro	kg
1	siehe Maße	PhysioTex	orange	7622PTPT	161,20	1,50
2	siehe Maße	Baumwolle	orange	7622PTBW	161,20	1,50

### WECHSELBEZÜGE wahlweise

Eine Außenhülle ist bereits in der Grundausstattung enthalten.

3	siehe Maße	PhysioTex	orange	7622BZPT	77,40	0,20
4	siehe Maße	Baumwolle	orange	7622BZBW	77,40	0,20

\*Andere Farben ohne Mehrpreis, jedoch von Umtausch und Rücknahme ausgeschlossen.



**Waschbarkeit:** PhysioTex-Mikrofaser: abwaschbar, desinfizierbar, waschbar bis 95 Grad, Trockner geeignet, **Baumwolle:** bis 60 Grad, **Polypropylenperlen:** bis 95 Grad

### HMV Alternative zu

- 18.99.07.000:** Zubehör für Krankenfahrzeuge
- 19.40.02.0000:** Behindertengerechtes Bettenzubehör
- 20.99.99.0002:** Zusatzteile für funktionelle Lagerungssysteme für Kinder
- 20.29.98.0001:** individ. am Körper anpassbare Lagerungshilfen

## 01 TOILETTEN-SITZPOLSTER flach / hoch

Alle Materialien  
ÖkoTex Standard 100

### TOI-SITZPOLSTER

bestehend aus einer PhysioTex- Hülle,  
Füllung Polypropylenperlen



Nr	Maße	Farbe*	Art-Nr	Euro	kg
1	3 cm hoch	weiß	1207	39,80	0,10
2	8 cm hoch	weiß	1208	53,00	0,30

### TOILETTEN-ARTHRODESEN-SITZPOLSTER

bestehend aus einer PhysioTex- Hülle,  
mit vorderem Ausschnitt

Nr	Maße	Farbe*	Art-Nr	Euro	kg
3	Gesamthöhe 8 cm	blau	1212	52,80	0,30
4	Gesamthöhe 3 cm	blau	1213	51,40	0,10
5	li. 8 cm, re. 3 cm	blau	1210	53,80	0,10
6	re. 8 cm, li. 3 cm	blau	1211	53,80	0,10

\*Andere Farben ohne Mehrpreis, jedoch von Umtausch und Rücknahme ausgeschlossen.

**HMV: 33.40.01.0000:** Toilettensitzerhöhung  
**04.99.99.0001:** Zuhörer für das Bad



Toiletten-Sitzpolster, 3 cm hoch



Toiletten-Arthrodesen-Sitzpolster



Toiletten-Sitzpolster, 8 cm hoch

Das vorne offene Kissen hat eine Gesamthöhe von 8 bzw. 3 cm. Je nach Bestellnummer flacht das 8 cm hohe Kissen rechts oder links auf 3 cm ab.

*Rutschfest bei Belastung.*

**Washbarkeit:** abwaschbar, desinfizierbar, komplett waschbar bis 95 Grad, Trockner geeignet

## 02 ARTHRODESENKISSEN

### ARTHRODESENKISSEN

fester Schaumstoffkern, Bezug Polsterstoff, farbig sortiert, Sitzfläche jeweils rechts, links oder beidseitig abgeflacht, ausgestattet mit einem seitlichen Trage-Einhängegriff



Nr	LxBxH cm	Abflachung*	Farbe*	Art-Nr	Euro	kg
1	40x40x8	rechts	sortiert	EH 3031/R40	64,00	0,80
2	40x40x8	links	sortiert	EH 3031/L40	64,00	0,80
3	40x40x8	beidseitig	sortiert	EH 3031/B40	54,50	0,70

\*Standardfarbe Polsterstoff farbig sortiert

**HMV: 26.46.01.0001:** Arthrodesenkissen



## 03 SITZKEILKISSEN

### SITZKEILKISSEN

fester Schaumstoffkern, Bezug Polsterstoff, farbig sortiert



Nr	LxBxH cm	Ausführung*	Farbe*	Art-Nr	Euro	kg
1	30x30x6/1	keilförmig	sortiert	3033	44,20	0,80
2	35x35x8/1	keilförmig	sortiert	3032	49,90	1,00
3	40x40x10/1	keilförmig	sortiert	3034	51,00	1,00

\*Standardfarbe Polsterstoff farbig sortiert

**HMV: 26.46.01.0001:** Alternative zu Arthrodesenkissen

## 04 SITZKEILPOLSTER MIT AUSSCHNITT

aus festem Schaumstoff,  
Bezug schaumstoffkaschierter Polsterstoff farbig sortiert  
Ausschnittgröße 10 x 14 cm

### SITZKEILPOLSTER MIT AUSSCHNITT

fester Schaumstoffkern, Bezugsstoff Polsterstoff, farbig sortiert



Nr	B x T x H cm	Ausführung*	Farbe*	Art-Nr	Euro	kg
1	45x40x13	Polster / Velour	sortiert	3910	55,50	0,30

\*Standardfarbe Polsterstoff farbig sortiert

**HMV Alternative zu**  
**20.06.02.0000:** Beinlagerungshilfen  
**26.46.01.0001:** Alternative zu Arthrodesenkissen

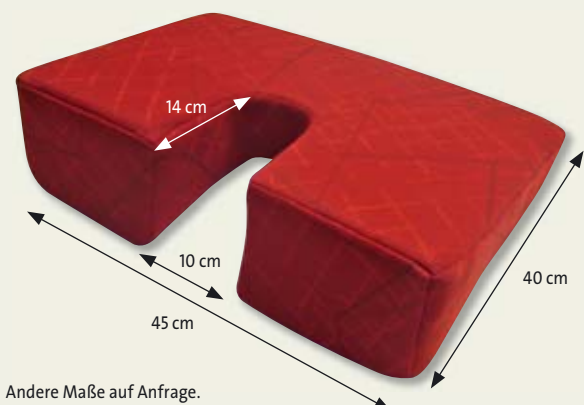

# 01 SITZ- UND LAGERUNGSBLÖCKE

## 01 SITZ- UND LAGERUNGSBLÖCKE

fester Schaumstoffblock mit Bezug aus Kunstleder azur-hellblau



Nr	LxBxH cm	Raumgewicht	Farbe*	Art-Nr	Euro	kg
1	40x40x20	5065	azur-hellblau	3024	84,90	1,30
2	40x40x40	3048	azur-hellblau	3025	118,00	2,50
3	50x40x30	3554	azur-hellblau	3010	130,00	4,00
4	60x40x20	5065	azur-hellblau	3030	121,00	4,10
5	60x40x40	4050	azur-hellblau	3020	152,20	2,00
6	60x50x40	3048	azur-hellblau	3031	178,90	2,00

\*Andere Bezugstoffe oder -Farben ohne Mehrpreis, jedoch vom Umtausch ausgeschlossen

### HMV Alternative zu

- 19.40.02.0000:** Behindertengerechtes Bettenzubehör
- 20.06.02.0000:** Beinlagerungshilfen
- 20.99.99.0002:** Zusatzteile für funktionelle Lagerungssysteme für Kinder (oder sonstige je nach Anwendung)

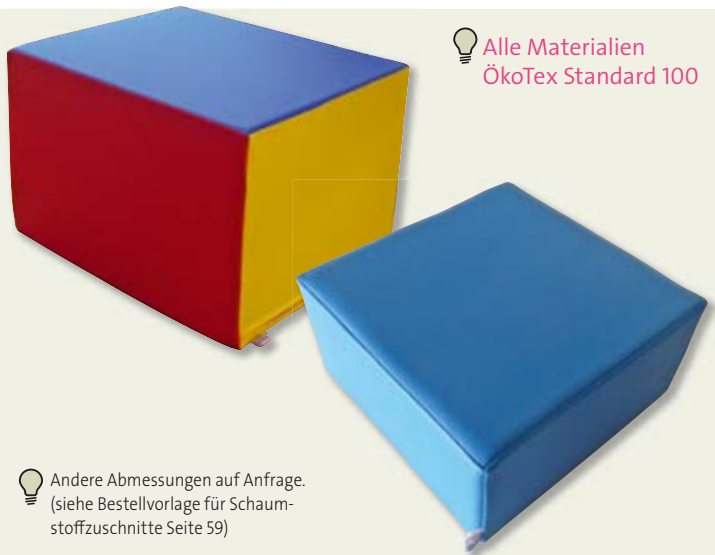

Alle Materialien ÖkoTex Standard 100

Andere Abmessungen auf Anfrage. (siehe Bestellvorlage für Schaumstoffzuschnitte Seite 59)

# 02 LAGERUNGSKEILE mit und ohne Mulde

## LAGERUNGSKEILE ohne Mulde

Fester Schaumstoffblock mit Bezug aus Kunstleder



Nr	LxBxH cm	Raumgewicht	Farbe*	Art-Nr	Euro	kg
1	40x50x15	3550	grün kiwi	2010/1	94,50	1,00
2	60x50x20	3550	grün kiwi	2010/2	128,00	2,00
3	70x60x30	3550	grün kiwi	2010/3	176,50	3,00
4	80x60x40	3550	grün kiwi	2010/4	219,50	5,00

## LAGERUNGSKEILE mit Mulde

Fester Schaumstoffblock mit Bezug aus Kunstleder

Nr	LxBxH cm	Raumgewicht	Farbe*	Art-Nr	Euro	kg
5	40x50x15	3550	grün kiwi	2020/1	129,90	1,00
6	60x50x20	3550	grün kiwi	2020/2	169,40	2,00
7	70x60x30	3550	grün kiwi	2020/3	240,00	3,00
8	80x60x40	3550	grün kiwi	2020/4	282,00	5,00

\*Andere Bezugstoffe oder -Farben ohne Mehrpreis, jedoch vom Umtausch ausgeschlossen

### HMV Alternative zu

- 20.29.01.1000:** Lagerungskeile von 10 bis 30 cm Höhe
- 20.06.02.0000:** Beinlagerungshilfen
- 20.99.99.0002:** Zusatzteile für funktionelle Lagerungssysteme für Kinder (oder sonstige je nach Anwendung)



Alle Materialien ÖkoTex Standard 100

Andere Abmessungen auf Anfrage. (siehe Schaumstoffzuschnitte Seite 57 u. 59)

# 03 BEINHOCHLAGERUNGSKEILE

## BEINHOCHLAGERUNGSKEILE

Fester Schaumstoffblock mit Bezug aus Kunstleder

Typ E = einfache Breite, Typ D = doppelte Breite



Nr	Gr	LxBxH cm	Raumgewicht	Farbe*	Art-Nr	Euro	kg
1	I/E	75x22x18	3550	weiß	3511	94,50	2,00
2	II/E	85x24x22	3550	weiß	3512	102,00	2,20
3	I/D	75x44x18	3550	weiß	3513	129,80	3,60
4	II/D	85x48x22	3550	weiß	3514	146,80	3,80

\*Andere Bezugstoffe oder -Farben ohne Mehrpreis, jedoch vom Umtausch ausgeschlossen

HMV: 20.06.02.0999: Beinlagerungshilfen

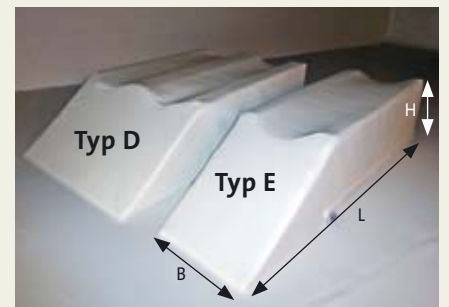

Alle Materialien ÖkoTex Standard 100

Typ E = einfache Breite, Typ D = doppelte Breite  
Abschrägung = 1/3 der Gesamtlänge

# 04 FERSENSCHONER

## FERSENSCHONER

aus einer PhysioTex-Hülle weiß, mit Reißverschluss (verdeckt), direkt befüllt mit Polypropylenperlen, Material Ökotex-Standard 100



Nr	Farbe*	Art-Nr	Euro	kg
1	weiß	32314	32,00	0,20

\*Andere Farben ohne Mehrpreis, jedoch von Umtausch und Rücknahme ausgeschlossen.

HMV: 11.03.01.0000: Dekubitus Hilfen

*Passt sich den individuellen Erfordernissen an, da die Menge der Polypropylenperlen reguliert werden kann.*

**Waschbarkeit:** abwaschbar, desinfizierbar, komplett waschbar bis 95 Grad, Trockner geeignet



Alle Materialien ÖkoTex Standard 100



## 01 LAGERUNGS-KOPF- UND NACKENKISSEN

In verschiedenen Größen (Pos. 1–10), bestehend aus einer PhysioTex- oder Baumwollhülle mit kurzem Reißverschluss, Füllung Polypropylenperlen. Auf Wunsch Dinkelspelzfüllung gegen Mehrpreis (+20%). Außenhülle als Zubehör (Pos. 11–20)

Die Kissen sind gut befüllt.  
Bei Bedarf können Sie das Volumen regulieren.



40 x 60 cm

Kissen bestehend aus einer Hülle, Standardfarbe gelb gemustert Außenhülle auf Wunsch (siehe Tabelle)

### LAGERUNGS-KOPF- UND NACKENKISSEN

bestehend aus einer PhysioTex- oder Baumwoll-Hülle, Füllung Polypropylenperlen



Nr	Gr cm	Ausführung	Farbe*	Art-Nr	Euro	kg
1	43x23	PhysioTex	rot	3623 PT	17,25	0,10
2	43x23	Baumwolle	rot gemustert	3623 BW	17,25	0,10
3	55x23	PhysioTex	blau	3655 PT	18,25	0,15
4	55x23	Baumwolle	blau gemustert	3655 BW	18,25	0,15
5	40x40	PhysioTex	blau	3640 PT	20,20	0,20
6	40x40	Baumwolle	blau gemustert	3640 BW	20,20	0,20
7	40x60	PhysioTex	gelb	3660 PT	24,60	0,40
8	40x60	Baumwolle	gelb gemustert	3660 BW	24,60	0,40
9	40x80	PhysioTex	blau	3680 PT	25,80	0,50
10	40x80	Baumwolle	blau gemustert	3680 BW	25,80	0,50

### AUSSENHÜLLE wahlweise PhysioTex- oder Baumwolle

11	43x23	PhysioTex	rot	3723 PT	16,40	0,05
12	43x23	Baumwolle	rot gemustert	3723 BW	16,40	0,05
13	55x23	PhysioTex	blau	3755 PT	17,60	0,05
14	55x23	Baumwolle	blau gemustert	3755 BW	17,60	0,05
15	40x40	PhysioTex	blau	3740 PT	19,20	0,10
16	40x40	Baumwolle	blau gemustert	3740 BW	19,20	0,10
17	40x60	PhysioTex	gelb	3760 PT	21,40	0,10
18	40x60	Baumwolle	gelb gemustert	3760 BW	21,40	0,10
19	40x80	PhysioTex	blau	3780 PT	23,40	0,20
20	40x80	Baumwolle	blau gemustert	3780 BW	23,40	0,20

#### HMV Alternative zu

- 20.29.02.98.0001:** indiv. am Körper anpassbare Lagerungshilfe
- 19.40.02.0000:** Behindertengerechtes Bettenzubehör
- 20.06.02.0000:** Beinlagerung



Kissen 40 x 40 cm, Wunschfarbe rote Blumen



Kissen 43 x 23 cm, Wunschfarbe grün Blumen



Kissen 40 x 40 cm, Wunschfarbe hellblaue Eulen

### STANDARDFÜLLUNG

#### Polypropylenperlen (EPP)



### FÜLLUNG GEGEN MEHRPREIS

#### Dinkelspelz (+20%)



#### Hinweis:

Andere Farben bzw. Farbkombinationen ohne Mehrpreis (siehe Seiten 4-5), jedoch vom Umtausch ausgeschlossen. Falls keine spez. Farbwünsche genannt werden, liefern wir die serienmäßig angegebene Standard-Stoffe und -Farben bzw. Farbkombination.



#### Waschbarkeit:

Polypropylenperlen bis 95 Grad, PhysioTex bis 95 Grad, Baumwolle bis 60 Grad.

## 02 KNIESCHONER

Hülle PhysioTex weiß, mit Reißverschluss, Füllung Polypropylenperlen, mit Klett-/Flausch-Lasche (Waschbar 95 Grad), Trockner geeignet

### KNIESCHONER mit Gurtband für Seitlage



Nr	B x T x H cm	Farbe*	Art-Nr	Euro	kg
1	20x25x20	weiß	3437	54,00	0,15

Andere Bezugs-Materialien- und Farben ohne Mehrpreis, jedoch von Umtausch und Rücknahme ausgeschlossen

- HMV: 20.06.02.0000:** Beinlagerungshilfen



Alle Materialien ÖkoTex Standard 100



# FLEXIBEL HANDSCHIENE

Korrektur und Tonusregulierung durch sanften Druck · Reduzieren

## 01 FLEXIBLE HANDSCHIENEN

### FLEXIBLE HANDSCHIENEN STANDARD

bestehend aus PhysioTex grün /blau mit Polypropylen- /Watte-Füllung. Ausführung für rechte und linke Hand gleichermaßen. Obere Bänder mit Daumenloch

Nr	Größe	LxB cm	Art-Nr	Euro	kg
1	I/ für Kinder	25x8,0	EH 246	64,50	0,05
2	II/ f. Jugendl.	30x9,5	EH 247	66,00	0,07
3	III /f. Erwachs.	35x11,0	EH 245	66,90	0,09



## 02 FLEXIBLE HANDSCHIENEN MIT DAUMENHALTER

### FLEXIBLE HANDSCHIENEN MIT DAUMENHALTER

bestehend aus PhysioTex grün /blau mit Polypropylen- /Watte-Füllung. Bitte auswählen: für rechte oder linke Hand

Nr	Größe	LxB cm	Hand	Art-Nr	Euro	kg
1	I/ für Kinder	25x8,0	rechts	EH 246Dre	96,50	0,07
2	I/ für Kinder	25x8,0	links	EH 246Dli	96,50	0,07
3	II/ f. Jugendl.	30x9,5	rechts	EH 247Dre	96,90	0,08
4	II/ f. Jugendl.	30x9,5	links	EH 247Dli	96,90	0,08
5	III /f. Erwachs.	35x11,0	rechts	EH 245Dre	97,20	0,09
6	III /f. Erwachs.	35x11,0	links	EH 245Dli	97,20	0,09



## 03 FLEXIBLE HANDSCHIENEN MIT GREIFBALL

### FLEXIBLE HANDSCHIENEN MIT GREIFBALL

bestehend aus PhysioTex grün /blau mit Polypropylen- /Watte-Füllung. Ausführung für rechte und linke Hand gleichermaßen.

Nr	Größe	LxB cm	Art-Nr	Euro	kg
1	I/ für Kinder	25x8,0	EH 246GB	82,40	0,09
2	II/ f. Jugendl.	30x9,5	EH 247GB	82,80	0,10
3	III /f. Erwachs.	35x11,0	EH 245GB	83,00	0,12



#### Hinweis:

Alle Handschienen sind nur in den genannten Farben lieferbar.

Größe III

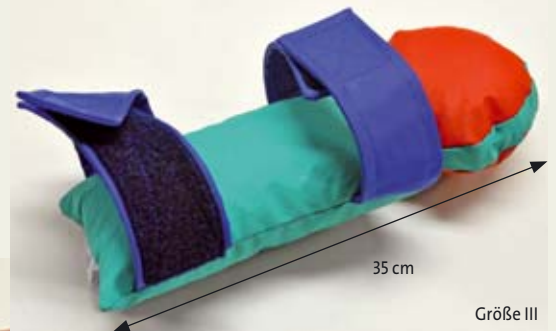

Größe III

## 04 HANDKORREKTUR- UND ÜBUNGSBALL AM ARMBAND

### HANDKORREKTUR- UND ÜBUNGSBALL AM ARMBAND

bestehend aus PhysioTex blau /rot/ grün mit Polypropylen- /Watte-Füllung. Ausführung für rechte und linke Hand gleichermaßen.

Nr	Größe	Art-Nr	Euro	kg
1	I/ für Kinder	HB 3301	49,90	0,30
2	II/ f. Jugendl.	HB 3302	50,50	0,40
3	III /f. Erwachs.	HB 3303	50,60	0,50

Größe III



Größe I- III



HMV: 20.10.01.1000:

Lagerungsschalen für Hand- und Unterarm

# N UND HANDKORREKTUR

... von Gegendruck und Verkrampfung · Entspannung der Hand



Skizze gilt für alle Handschiene-Arten

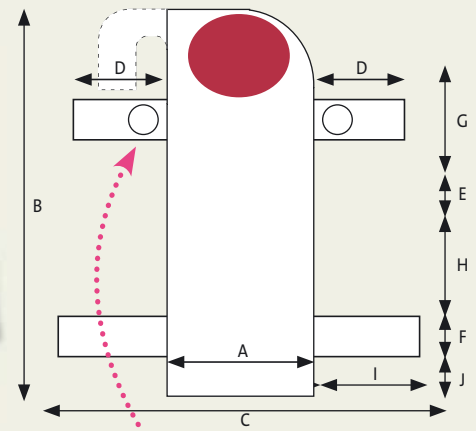

Daumenlöcher nur bei Flexiblen Handschiene-Standard

Flexible Handschiene Standard

Handschiene mit Greifball

Handschiene mit Daumenhalter

## 05 ZUSATZBÄNDCHEN FÜR ALLE HANDSCHIENEN

ZUSATZBÄNDCHEN FÜR ALLE HANDSCHIENEN  
bestehend aus PhysioTex blau mit Klett-Flauschband

Nr	Größe	Lx B cm	Ausführung*	Farbe*	Art-Nr	Euro
1	I/ für Kinder	30x5	PhysioTex	blau	EH 246B	14,00
2	II/ f. Jugendl.	36x5	PhysioTex	blau	EH 247B	14,00
3	III/ f. Erwachs.	42x5	PhysioTex	blau	EH 245B	14,00



Maßtabelle für alle Handschiene

Größe	I	II	III
A	8 cm	9,5 cm	11 cm
B	26 cm	30 cm	35 cm
C	30 cm	36 cm	42 cm
D	9 cm	12 cm	14 cm
E	3 cm	4 cm	5 cm
F	5 cm	5 cm	5 cm
G	7 cm	8 cm	10 cm
H	7 cm	8 cm	9 cm
I	11 cm	16 cm	18 cm
J	4 cm	5 cm	6 cm

Auch zur Korrektur der Fußhaltung lässt sich die Handschiene in manchen Fällen einsetzen.

### Hinweis:

Alle Artikel auf dieser Seite sind nur in den genannten Farben lieferbar.

## 06 HANDKORREKTUR-ROLLE

HANDKORREKTUR-ROLLE  
bestehend aus PhysioTex grün, Füllung Polypropylenperlen

Nr	Größe	Bx Ø cm	Ausführung*	Farbe*	Art-Nr	Euro	kg
1	I/ für Kinder	9x5	PhysioTex	grün	3992	31,50	0,20
2	II/ f. Jugendl.	11x7	PhysioTex	grün	3993	32,00	0,25
3	III/ f. Erwachs.	15x9	PhysioTex	grün	3994	32,20	0,45

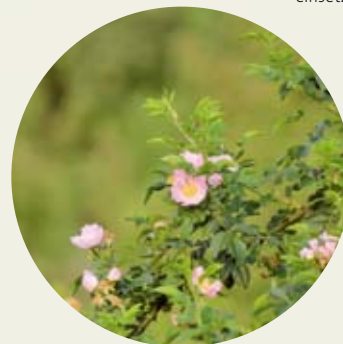

Größe III

**Waschbarkeit:** Unsere Handschiene sind komplett waschbar bis 60 Grad und Trockner geeignet.

**Die verwendeten Materialien sind zertifiziert nach ÖkoTex-Standard 100:** PhysioTex-Mikrofaser, Polypropylenperlen, Klett-Flauschband



Größe I-III

## 01 SANDSÄCKE UND SCHUTZHÜLLEN

Sandsäcke serienmäßig aus Nylongewebe dunkelblau. Schutzhüllen bestehend aus Suratec-Nylongewebe grün. Hüllen absolut rieselsicher. Die Füllung besteht aus feinem, gebranntem Quarzsand.

### SANDSÄCKE

bestehend aus Suratec-Nylongewebe grün\*

Nr	Gr	Lx B cm	Art-Nr	Euro	kg
1	I	10x10	6552	10,80	0,20
2	II	20x10	6555	12,50	0,50
3	III	20x12	6557	13,50	0,70
4	IV	20x15	6544	14,80	1,00
5	V	23x15	6563	16,65	1,30
6	VI	25x15	6575	17,55	1,50
7	VII	27x16	6578	18,35	1,80
8	VIII	27x20	6585	19,20	2,00
9	IX	35x20	6546	21,60	2,50
10	X	50x20	6545	28,50	5,00

### SCHUTZHÜLLEN

bestehend aus PhysioTex grün\* mit „Hotelverschluss“

Nr	Gr	Lx B cm	Art-Nr	Euro
11	I	10x10	65052	11,50
12	II	20x10	65055	13,00
13	III	20x12	65057	12,40
14	IV	20x15	65044	13,50
15	V	23x15	65063	14,90
16	VI	25x15	65075	15,65
17	VII	27x16	65078	16,95
18	VIII	27x20	65085	17,80
19	IX	35x20	65046	19,50
20	X	50x20	65045	19,90



\* Andere Farben ohne Mehrpreis, jedoch von Umtausch und Rücknahme ausgeschlossen.

## 02 KIRSCHKERNSÄCKCHEN UND SCHUTZHÜLLEN

### KIRSCHKERNSÄCKCHEN

bestehend aus Baumwolle, farbig sortiert

Nr	Gr	Lx B cm	Art-Nr	Euro	kg
1	I	20x20	7820	10,50	0,20
2	II	23x26	7823	14,00	0,50
3	III	25x35	7835	18,10	0,70
4	IV**	35x35	7846	22,10	1,00

### SCHUTZHÜLLEN

PhysioTex grün\* mit „Hotelverschluss“

Nr	Gr	Lx B cm	Art-Nr	Euro
5	I	20x20	7920	11,84
6	II	23x26	7923	12,20
7	III	25x35	7935	14,80
8	IV**	35x35	7946	17,60

\*\* abgesteipt in 4 Segmenten



\* Andere Farben ohne Mehrpreis, jedoch von Umtausch und Rücknahme ausgeschlossen.

## 03 MEDITATIONSKISSEN

bestehend aus einer Hülle (Baumwolle oder PhysioTex) mit Reißverschluss (Schieber verdeckt), Füllung Polypropylenperlen\*  
\*Dinkelpelzfüllung + 20 %

### MEDITATIONSKISSEN

Bestehend aus einer Hülle mit Reißverschluss, Füllung Polypropylenperlen

Nr	Höhe x Ø cm	Ausstattung*	Art.-Nr.	Preis €	kg
1	20 x 50	Baumwolle gelb Pedro	3610BW	42,80	0,5
2	20 x 50	Physiotex weinrot	3610PT	42,80	0,5
3	20 x 50	Suratec orange	3610ST	42,80	0,5



## 04 BEISS-SCHUTZ – FAUSTHANDSCHUH

Stück Fausthandschuh zum Schutz bei Autoaggression. Fest schließendes Klett-/Flasch-Handgelenksband. Außen reiß- und bissfestes Suratec-Gewebe, leicht abwaschbar. Innenfutter Baumwolle mit Polypropylenperlen-Füllung. Der Benutzer kann die Hand innen öffnen und schließen und die hinter dem Baumwollgewebe befindlichen Polypropylenperlen greifen, Handwäsche der Innenseite durch Linkswenden.

### Neuwertige Produkte

in den angebotenen Standardfarben können umgetauscht oder auch zurückgenommen werden.

### BEISS-SCHUTZ – FAUSTHANDSCHUH (1 Stück)

Suratec-Nylon-Ausführung blau, Ausführung für linke und rechte Hand gleichermaßen

Nr	Größe	Maße cm (Maßangaben lt. Skizze)	Art-Nr	Euro
1	I/ für Kinder	für Faustumfang von ca. 12 cm (D)	EH2570	172,50
2	II/ f. Jugendl.	für Faustumfang von ca. 22 cm (D)	EH2571	174,50
3	III/ f. Erwachs.	für Faustumfang von ca. 30 cm (D)	EH2572	180,50

\* Andere Farben ohne Mehrpreis, jedoch von Umtausch und Rücknahme ausgeschlossen.

Bitte geben Sie bei jeder Bestellung folgende Maße an:

A (Handlänge), B (Handbreite), C (Armumfang), D (Faustumfang)

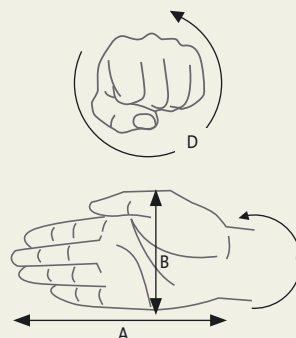

## 01 SEGMENT- UND SAND-GEWICHTSMANSCHETTEN

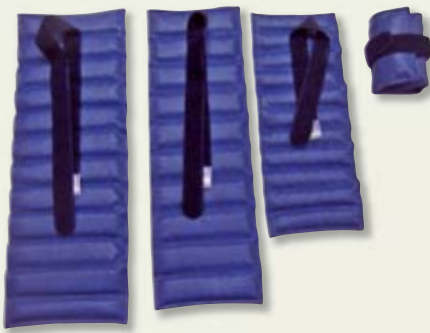

### SEGMENT-GEWICHTSMANSCHETTE

aus Kunstleder, aufgeteilt in Segmente, Inhalt Bleikugeln in Textilschnur (Gardinenbandgewichte), mittels Klettverschluss verstellbar



Nr	Größe	LxB cm	Armum-fang cm	Farbe *	Art-Nr	Euro	kg
1	I/ für Kinder	24x10	14-17	d'blau-saphir	6550	49,90	0,50
2	II/ f. Jugendl.	33x13	17-20	d'blau-saphir	6560	56,90	1,00
3	III/f. Erwachs.	40x13	20-23	d'blau-saphir	6570	64,90	1,50
4	IV/f. Erwachs.	46x15	23-26	d'blau-saphir	6580	72,00	2,00

### SAND-GEWICHTSMANSCHETTE

aus PhysioTex, mit Klettverschluss

Nr	Größe	LxB cm	Armum-fang cm	Farbe *	Art-Nr	Euro	kg
5	I/ für Kinder	25x7	14-17	blau	65501	22,50	0,20
6	II/ f. Jugendl.	32x10	17-20	blau	65601	28,20	0,50
7	III/f. Erwachs.	42x12	23-26	blau	65701	32,20	1,00

**HMV: 20.10.01.1000:** Lagerungsschalen für Hand und Unterarme

Hilfsmittelnummern für Gewichtsmanschetten, Gewichtdecken und Beißschutz-Fausthandschuh etc. findet man derzeit im Hilfsmittelkatalog nicht. Dies ist ein Beispiel dafür, dass Produkte nicht im Hilfsmittelkatalog stehen müssen um jeweils ein Hilfsmittel zu sein. Solche Produkte können trotzdem (§ 33 SGB V) Hilfsmittel sein. Entscheidend ist die medizinische Notwendigkeit für den Behandlungserfolg. Erforderlich ist in jedem Fall eine ärztliche Verordnung. Ein solches Hilfsmittel sollte unbedingt detailliert begründet werden. Bei Gewichtsmanschetten kann hilfsweise auch die oben genannte Hilfsmittelnummer angegeben werden.

ÖkoTex Standard 100



## 02 ARMAUFLAGEKISSEN

### ARMAUFLAGEKISSEN

bestehend aus einer PhysioTex-Mikrofaser-Hülle, mit kurzem Reißverschluss, zur Volumenregulierung, grün/blau\*, Füllung Polypropylenperlen



Nr	Maße	Art-Nr	Euro	kg
1	siehe Maßskizze	ARM 341	64,80	0,20

### ABNEHMBARER AUSSENBEZUG

bestehend aus einer PhysioTex, grün / blau

2	siehe Maßskizze	ARM 342BZ	53,60	
---	-----------------	-----------	-------	--

\*Andere Farben ohne Mehrpreis, jedoch von Umtausch und Rücknahme ausgeschlossen.

### HMV Alternative zu

20.10.02.0000

Arm-Hand-Lagerungsplatten bei Parese

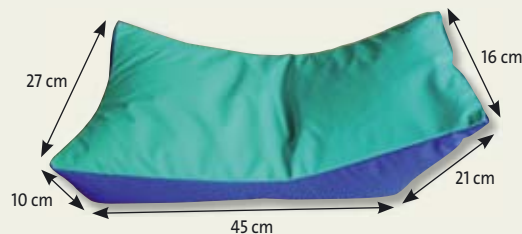

### Waschbarkeit:

Alle Kissen waschbar bis 95 Grad und Trockner geeignet.

## 03 LAGERUNGS- UND GURTPOLSTER

### LAGERUNGS- UND GURTPOLSTER

bestehend aus einer PhysioTex-Mikrofaser-Hülle, mit kurzem Reißverschluss, zur Volumenregulierung, blau/orangen\*, Füllung Polypropylenperlen



Nr	Maße	Art-Nr	Euro	kg
1	siehe Maßskizze	5025	28,00	0,25

### ABNEHMBARER AUSSENBEZUG

bestehend aus einer PhysioTex, grün / blau

2	siehe Maßskizze	5025 BZ	28,70	
---	-----------------	---------	-------	--

\*Andere Farben ohne Mehrpreis, jedoch von Umtausch und Rücknahme ausgeschlossen.



Vielfältige Anwendungsmöglichkeit wie bei den Universalkissen. (siehe Katalog Seite 42)

## 01 BABY-SEITLAGERUNGSKISSEN

Eine ideale Stütze für das Baby durch verstellbare Dreiecks-Rücken- und Bruststützen auf zwei separaten Unterlagen mittels darunter liegendem Klett-/Flauschband. Die Stützen können dadurch zueinander angepasst werden um ein Baby in der Seitenlage optimal zu stützen.

Alle Materialien  
ÖkoTex Standard 100

### BABY-SEITLAGERUNGSKISSEN 2-teilig

komplett aus weißer\* strapazierfähiger Baumwolle, wahlweise PhysioTex weiß ohne Mehrpreis\*, mit verdecktem Reißverschluss, Füllung Polypropylenperlen, waschbar bis 60 Grad, Trockner geeignet

Nr	Maße cm	Art-Nr	Euro	kg
1	Rückenteil 45 x 18 x 18 Vorderteil 17 x 17 x 17	201150	98,00	0,70

<b>HMV: 20.29.98.0001:</b>	Individuell am Körper anpassbare Lagerungshilfen
<b>19.40.02.0000:</b>	Behindertengerechtes Bettenzubehör

\* Andere Farben ohne Mehrpreis, jedoch vom Umtausch ausgeschlossen.



## 02 SEITLAGERUNGSKISSEN FÜR ERWACHSENE, mit Lasche

Die ideale Hilfe für eine unterstützte Seitlagerung, bestehend aus einer Baumwollhülle mit Polypropylenperlen-Füllung.

Alle Materialien  
ÖkoTex Standard 100

### SEITLAGERUNGSKISSEN mit Lasche

weiße Baumwollhülle\*, wahlweise PhysioTex weiß ohne Mehrpreis\*, Füllung Polypropylenperlen

Nr	Maße cm	Art-Nr	Euro	kg
1	60 x 20 x 20	1205	75,10	0,50

\* Andere Farben ohne Mehrpreis, jedoch vom Umtausch ausgeschlossen.

<b>HMV: 20.29.98.0001:</b>	Individuell am Körper anpassbare Lagerungshilfen
<b>19.40.02.0000:</b>	Behindertengerechtes Bettenzubehör



Standard



2 Stück Standard

## 03 SCHMUSEKISSEN

### SCHMUSEKISSEN

Baumwolle mit buntem Figurendruck, Wattefüllung  
Waschbar bis 60 Grad, Trockner geeignet

Nr	Maße cm	Art-Nr	Euro
1	ca. 30 x 15	82201	15,20

**Hinweis:**  
Bitte beachten Sie den Mindestbestellwert von 20,- € inkl. MwSt.



## 04 LIFTER-UND WANNEN-SITZKISSEN

Dieses Kissen schwimmt nicht aufgrund seines Gewichtes. Außenhülle aus robuster Baumwolle mit zwei Innenhüllen. Die untere Innenhülle ist mit schwerem Glasperlen gefüllt, die obere Innenhülle ist gefüllt mit Polypropylenperlen (passt sich im Sitzen den Konturen an).

ÖkoTex Standard 100

### LIFTER- UND BADEWANNEN-SITZKISSEN

bestehend aus drei Kissenhüllen, Außenhülle Baumwolle beige\*, zwei Baumwoll-Innenhüllen, Füllungen jeweils Polypropylenperlen und schweres Gösperlen

Nr	Maße cm	Art-Nr	Euro	kg
1	40 x 40 x 8	20501	106,50	3,50

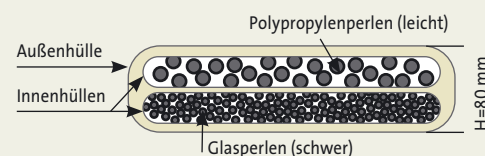

**HMV Alternative zu:**

**04.40.01.0000:** Zubehör f. Badewannenlifter

**Waschbarkeit:** Kissen waschbar bis 60 Grad

# 01 NACKENHÖRNCHEN / -KISSEN

💡 ÖkoTex Standard 100

## NACKENHÖRNCHEN / -KISSEN

bestehend aus einer Hülle mit kurzem Reißverschluss, Füllung Polypropylenperlen, PhysioTex und Polypropylenperlen zertifiziert Ökotex-Standard 100



Nr	Artikel	Material	Farbe*	Art-Nr	Euro	kg
1	Nackenhörnchen oder Sitzring	Baumwolle	blau gem.	3609BW	30,20	0,10
2	Dto.	PhysioTex	blau	3609PT	30,20	0,10
3	Bezug dafür aus BW	Baumwolle	blau gem.	3709BW	28,00	0,03
4	Bezug dafür aus PT	PhysioTex	blau	3709PT	28,00	0,03
5	Nackenhörnchen Bumerangform	Baumwolle	gelb gem.	36096BW	25,80	0,10
6	Dto.	PhysioTex	blau	36096PT	25,80	0,10
7	Bezug dafür BW	Baumwolle	gelb gem.	37096BW	23,60	0,03
8	Bezug dafür PT	PhysioTex	blau	37096PT	23,60	0,03
9	Nackenkissen Knochenform	PhysioTex	weiß	36097PT	39,20	0,15
10	Dto.	Baumwolle	weiß	36097BW	39,20	0,15

\* Andere Farben ohne Mehrpreis, jedoch vom Umtausch ausgeschlossen.

### HMV Alternative zu

- 20.29.98.0001:** individuell am Körper anpassbare Lagerungshilfen
- 20.99.99.0002:** Zusatzteile für funktionelle Lagerungssysteme für Kinder

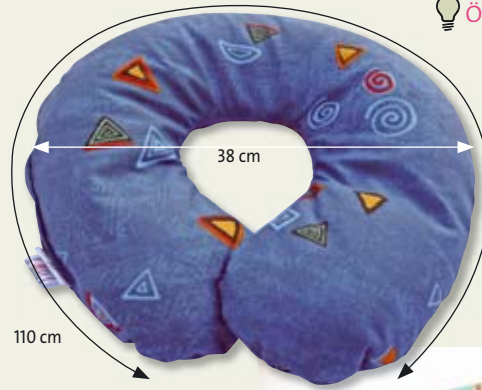

Nackenhörnchen oder Sitzring



### Waschbarkeit:

PhysioTex bis 95 Grad, Polypropylenperlen bis 95 Grad, Baumwolle bis 60 Grad alle Materialien Trockner geeignet



Nackenhörnchen Knochenform



Nackenhörnchen Knochenform

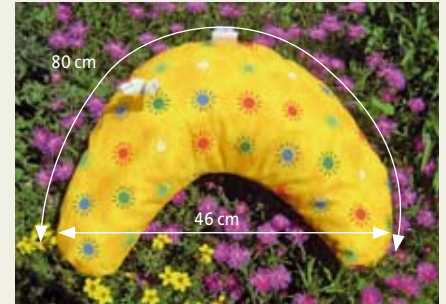

Nackenhörnchen Bumerangform (Wunschfarbe)

# 02 KOPFSTÜTZKISSEN MIT MULDE

💡 ÖkoTex Standard 100

Direkt befüllt, mit kurzem Reißverschluss, wahlweise mit zusätzlicher abnehmbarer Außenhülle mit langem Reißverschluss. Für separaten Einsatz oder Anwendung in Ganzkörper-Lagerungshilfen oder anderen Hilfsmitteln in denen der Kopf eine deutliche Unterstützung benötigt.

## KOPFSTÜTZKISSEN MIT MULDE

aus PhysioTex (PT) oder Baumwolle (BW) mit Reißverschluss, zur Volumenregulierung, Füllung Polypropylenperlen, PhysioTex und Polypropylenperlen zertifiziert Ökotex-Standard 100



Nr	Artikel	Material	Farbe*	Art-Nr	Euro	kg
1	Kopfstütze bestehend aus einer Hülle	PT	grün/blau	EH 3421PT	46,00	0,30
2	dto.	BW	uni blau	EH 3421BW	46,00	0,30
3	Kopfstütze kpl. mit Innenhülle PT weiß Außenhülle PT	PT/PT	grün/blau	EH 3420PTPT	89,90	0,40
4	Dto. innen PT weiß, Außenhülle BW	PT/BW	blau gem.	EH 3420PTBW	89,90	0,40
5	Wechselbezug	PT	grün/blau	EH 3422PT	44,20	0,03
6	Wechselbezug	BW	blau gem.	EH 3422BW	44,20	0,03

\* Andere Farben ohne Mehrpreis, jedoch vom Umtausch ausgeschlossen.

### Waschbarkeit:

PhysioTex: bis 95 Grad, Trockner geeignet, abwaschbar, desinfizierbar  
Baumwolle: bis 60 Grad  
Polypropylenperlen: bis 95 Grad  
Suratec: bis 60 Grad  
Velour-Stoff: Bis 30 Grad



Polypropylenfüllung regulierbar

# 03 SPEICHELLATZ

💡 ÖkoTex Standard 100

Schutz bei starkem Speichelfluss durch feuchtigkeitsundurchlässiges jedoch atmungsaktives PhysioTex-Mikrofaserewebe.

## SPEICHEL-LATZ

aus PhysioTex, 2-lagig, mit Tasche für aufsaugendes Material, allergendicht, antibakteriell ausgestattet, bis 95 Grad waschbar, Trockner geeignet, Ökotex-Standard 100



Nr	Gr	Maße in cm	Farbe*	Art-Nr	Euro
1	I	A 21, B 27, C 29-38	farbig sortiert	82203	45,40
2	II	A 27, B 31, C 31-40	farbig sortiert	82204	48,50
3	III	A 33, B 35, C 32-42	farbig sortiert	82205	51,50
4	IV	A 39, B 40, C 34-44	farbig sortiert	82206	56,50
5	V	As 55, B 50, C 36-46	farbig sortiert	82207	65,50



# MATERIALIEN

## 01 POLYPROPYLENPERLEN (EPP)

💡 ÖkoTex Standard 100

Polypropylenperlen enthalten entsprechend der ECHA-Liste keinerlei Styrole oder sonstige gesundheitsgefährdende Stoffe wie Weichmacher, FCKW, Schwermetalle oder Lösungsmittel. EPP-Perlen sind schadstofffrei, geruchsneutral und laden sich nicht statisch auf.

Sie sind anschiemgsam und sehr leicht, hygienisch rein, antiallergisch ausgestattet, staubfrei, nehmen keine Feuchtigkeit auf und passen sich der Körperwärme an.

Sie wurden ausgezeichnet mit dem Siegel Ökotex-Standard 100.

Polypropylenperlen sind formbeständig und von garantiert langer Lebensdauer, sie passen sich in Kissen, Lagerunginseln usw. jeder Körperform ideal an und sorgen für perfekte Druckverteilung.

Waschbar bis 95 Grad, Trockner geeignet.  
(1 kg = ca. 50 Ltr.-Volumen)

Gewicht	Art.-Nr.	EUR
1 kg	7909	22,80

💡 **Eindeutige Vorteile:**

- ausgezeichnet mit dem Zertifikat Ökotex-Standard 100
- **Gesundheitlich vollkommen unbedenklich** (enthalten keine Styrole)
- **Lange Lebensdauer** durch hohe Elastizität und Widerstandskraft



- Einfache Reinigungsmöglichkeiten und Sterilisierbarkeit durch Waschen bis 95 Grad
- Waschbar bis 95 Grad, Trockner geeignet
- Schwer entflammbar nach FMVSS 302 und DIN 75200
- Umweltfreundlich
- geruchsneutral
- Bionutral
- geringes Gewicht

*Keine statische Aufladung!*

## 02 POLYPROPYLENPERLEN / SCHAUMSTOFFFLOCKEN VERMISCHT (Verhältnis 1:1)

Füllmaterial für Kissen u.s.w., Mischungsverhältnis 1:1, sehr gut geeignet z.B. als Kissenfüllung mit Stabilierungs- und Polstereffekt

Gewicht	Art.-Nr.	EUR
1 kg	7943	15,95



## 03 SCHWERE GLASPERLEN, ABSOLUT RUND

Auf Grund ihres relativ hohen spezifischen Gewichts (640 ml = 1.000g) werden umweltfreundliche Glasperlen von uns vorzugsweise gegenüber Kunststoff-Granulat, z.B. in Gewichtsdecken, eingesetzt.

Preis pro kg (640 ml)	Art.-Nr.	EUR
	73005	4,80



## 04 PHYSIOTEX-POLYAMID BESCHICHTETES MIKROFASER-GEWEBE, vireundurchlässig (Ökotex-Standard 100, flammhemmend ausgerüstet: BS 7175, EN 597)

Dichtes Mikrofasergewebe mit Polyamidbeschichtung; 150 cm breit

Preis per lfm	Art.-Nr.	EUR	kg
	2041	27,90	0,40

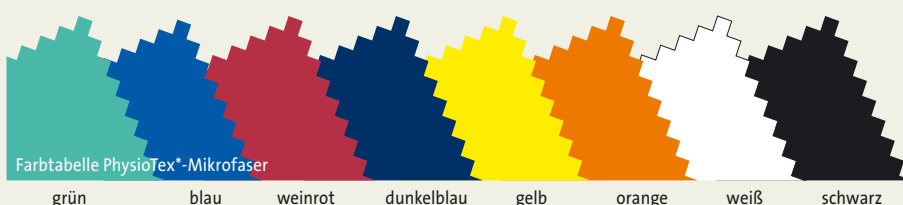

💡 **PhysioTex-Eigenschaften und Zertifikate:**

- **Öko-Tex Standard 100**
- **vireundurchlässig**
- **abwaschbar** (mit Wasser und üblichen Haushaltsreinigern, nicht scheuern, kein Waschbenzin, kein Nitro)
- **waschbar** (bis 95 Grad, Trockner geeignet, keinen Weichspüler verwenden, nicht bügeln)
- **antibakteriell ausgestattet**
- **hautfreundlich** (Biokompatibilität n. Norm 10-993.10)
- **atmungsaktiv** (kein Durchatmen möglich, Wassersäule n. Norm ISO 1420 > 200 cm, Wasserdampfdurchlässigkeit n. ASTM 96-66)
- **desinfizierbar mit üblichen Desinfektionsmitteln**
- **allergendicht** (Schutz vor Milben und Milbenkot)
- **keine statische Aufladung**
- **geruchsneutral**
- **lichtecht**
- **flammhemmend ausgerüstet** (BS 7175, EN 597)



## 05 SURATEC

Nylon-Gewebe ist hochreißfest, waschbar bis 60 Grad, abwaschbar, desinfizierbar. Suratec enthält keine, die Gesundheit gefährdende Inhaltsstoffe, entsprechend der REACH-Liste. (Breite ca. 150 cm)

	Art.-Nr.	EUR	kg
Preis per lfm	4265	29,20	0,60

Siehe auch Seite 5.

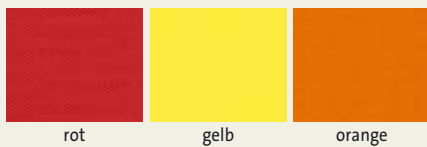

## 08 KIRSCHKERNE



Kirschkerne können auch in PhysioTex-Kissenhüllen angewendet werden, da dieses Material atmungsaktiv ist (ohne Reißverschluss mikrowellengeeignet) (1kg = ca. 2 Ltr.-Volumen)

	Art.-Nr.	EUR
Preis per kg	7809	9,95

## 10 SCHAUMSTOFFFLOCKEN



Zum Füllen von Kissen etc. Auch zur Vermischung mit Polypropylenperlen geeignet, 1 kg (ca. 50 Ltr. Volumen)

	Art.-Nr.	EUR
Preis per kg	2043	9,25

## 12 THERMO-BOND-WATTETEILE

Die Thermo-Bond-Watte ist kpl. waschbar mit Baumwoll-Inlett bis 60 Grad. Recyclebar über die Kunststoff-Tonne (Hausmüll).

Durch den günstigen Preis für die Watteteile, lässt sich eine Wattefüllung mit sehr geringem finanziellen Aufwand austauschen.

## 06 KUNSTLEDER

OekoTex Standard 100, phthalatfrei (ca. 140 cm breit)

	Art.-Nr.	EUR	kg
Preis per lfm	83060	29,80	0,85

Siehe auch Seite 5.



## 09 DINKELPELZ

Wir verwenden nur entstaubten Dinkelpelz aus kontrolliert biologischem Anbau. Kieselsäure und wertvolle Mineralstoffe sind im Spelz voll erhalten und wirken gesundheitsfördernd auf den Organismus.

Dinkelpelz ist nicht waschbar und sollte bei täglichem Gebrauch spätestens nach ca. 2 Jahren ausgetauscht werden. (1 kg ca. 10 Ltr.-Volumen)

	Art.-Nr.	EUR
Preis per kg	3611	7,50

## 11 SCHAUMSTOFFZUSCHNITTE

Wir liefern Polyurethan (PUR)- Weichschaumstoffe auf Polyetherbasis (Standard- und HR-Schaumstoffe) mit FlammSchutz-ausrüstung und Ökotex Siegel Standard 100-wie folgt:

- Polyurethan-Schaum in allen Abmessungen und verschiedenen Raumgewichten.
- HR-Schaum (Kaltschaum) bis 22 cm Höhe (insbesondere für hochwertige Qualitäts-Matratzen) in verschiedenen Abmessungen und Raumgewichten
- Neopolen -,Hartschaum“-Plattenware von BASF (Ökotex Standard 100) bis zur Größe 2000x1000 mm, nur in der Stärke 20 mm

Der Austausch erfolgt problemlos bei Kissen mit Wattefüllung über einen stets langen Reißverschluss.

	Art.-Nr.	EUR	kg
Watteteile per kg	7913	7,50	1,00

Größere Mengen als 4 kg nur auf Anfrage. (wegen Transportkosten eines entsprechend hohem Volumen der extrem leichten Watteteile)

## 07 POLSTERSTOFFE

2-5 mm stark, Schaumstoffkaschiert, Breite ja nach Farbe 130–150 cm

	Art.-Nr.	EUR	kg
Preis per lfm	19001	9,95	

Siehe auch Seite 5.

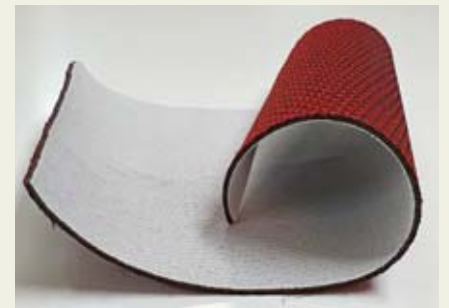

Polsterstoffdesigns wechseln - ggf. bitte anfragen.



Dinkelpelz kann auch in PhysioTex-Kissenhüllen angewendet werden, da dieses Material atmungsaktiv ist (ohne Reißverschluss mikrowellengeeignet).

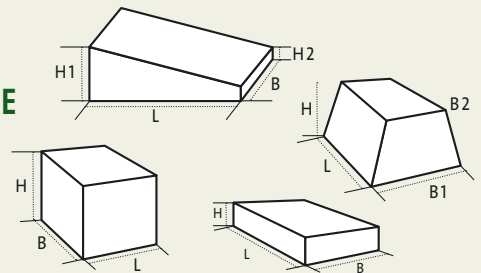

Wir senden Ihnen gerne ein Angebot für Zuschnitte in den gewünschten Abmessungen und Raumgewichten innerhalb der oben jeweils genannten Möglichkeiten.

Hierzu können Sie unseren Arbeitsbogen auf Seite 59 verwenden.



# SONDERANFERTIGUNGEN

Wir realisieren gerne Ihre Ideen und unterbreiten Ihnen ein Angebot.  
 Schaumstoffzuschnitte, Hüllen und Bezüge fertigen wir gern nach Ihren Vorgaben.  
 (siehe Arbeitsbogen für Sonderanfertigungen auf Seite 59)



# KOPIER-/ SCANVORLAGE

FAX: 06721 / 4 48 45, TEL. 4 26 46, E-MAIL: INFO@ENSTE-REHA.DE

# BESTELL-FORMULAR FÜR SONDERANFERTIGUNG

Auftrag  Senden Sie uns bitte ein Angebot.

**Kunden-Nummer:** \_\_\_\_\_

(bitte eintragen, falls zur Hand)

Unsere Faxnummer: \_\_\_\_\_

Unsere Anschrift \_\_\_\_\_

Telefon (Rückruf erwünscht): \_\_\_\_\_

E-Mail: \_\_\_\_\_

Gewünschte Artikel lt. unten stehender Angaben: \_\_\_\_\_

Ansprechpartner / Datum \_\_\_\_\_

## 1 Formentypen 1-8;

In Schaumstoffe, Verbundschaum, Hartschaum oder als Kissenform mit jeweiliger Füllung. Maße bitte in der Skizze eintragen.

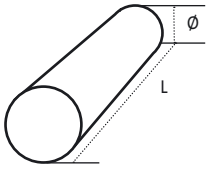
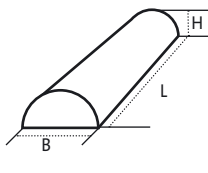
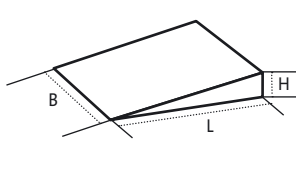
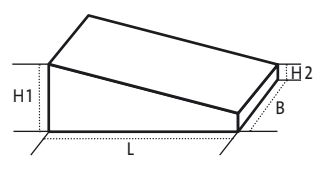
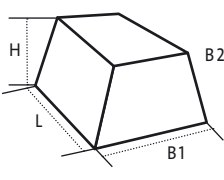
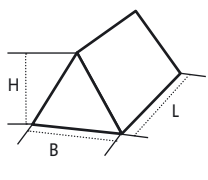
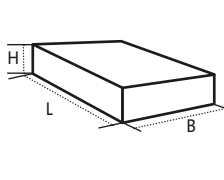
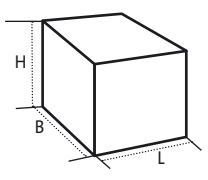
			
<b>Typ 1</b> <input type="radio"/> Rolle	<b>Typ 2</b> <input type="radio"/> Halbrolle	<b>Typ 3</b> <input type="radio"/> Keil	<b>Typ 4</b> <input type="radio"/> Keil mit erhöhter Kante
			
<b>Typ 5</b> <input type="radio"/> Spreizkeil	<b>Typ 6</b> <input type="radio"/> Dachkeilform	<b>Typ 7</b> <input type="radio"/> Platte	<b>Typ 8</b> <input type="radio"/> Würfel / Quader

2A

### Schaumstoff Zuschnitt aus:

(1 + 2A)

- Polyurethan (PU)-Schaumstoff  
Standard-Schaumstoff
- HR-Schaumstoff  
Kaltschaum (z.B. Matratzen)
- weich  mittel  fest
- Verbundschaum (schwer, stabil, recycelter, gepresster Schaumstoff)
- Hartschaum (Neopolen, nur Plattenware von 20 mm Stärke, auch zum schichten)

### zzgl. Bezugs-Material aus:

- Kunstleder  Suratec  
Farbe: \_\_\_\_\_ Farbe: \_\_\_\_\_
- PhysioTex  Baumwolle  
Farbe: \_\_\_\_\_ Farbe: \_\_\_\_\_

2B

### Kissenzuschnitt:

+

### Füllmaterial:

- Kissenzuschnitt (mit Randhöhe = Formtyp 7)
- Kissenzuschnitt (ohne Randhöhe: nur L x B) 

### Kissenmaterial:

- Kunstleder  Suratec  
Farbe: \_\_\_\_\_ Farbe: \_\_\_\_\_
- PhysioTex  Baumwolle  
Farbe: \_\_\_\_\_ Farbe: \_\_\_\_\_
- mit zusätzlicher Innenhülle aus
- PhysioTex  Baumwolle  
Farbe: \_\_\_\_\_ Farbe: \_\_\_\_\_

- Polypropylenperlen
- Polypropylenperlen gemischt mit Schaumstoff-Flocken 1:1
- Dinkelspelz
- Schaumstoff-Flocken
- Watteteile
- prall gefüllt  locker gefüllt



### weitere Infos:

# KOPIER-/ SCANVORLAGE

FAX: 06721 / 4 48 45, TEL. 4 26 46, E-MAIL: INFO@ENSTE-REHA.DE

## BESTELL-FORMULAR

**Kunden-Nummer:** \_\_\_\_\_

(bitte eintragen, falls zur Hand)

**Besteller:**  Institution  Privatperson

Verein/Schule/Institution/Firma/Privat

Vorname, Name

Straße, Nr.

PLZ, Ort

Telefon

Fax

E-Mail

**Lieferanschrift:** (falls abweichend vom Besteller)

Verein/Schule/Institution/Firma/Privat

Vorname, Name

Straße, Nr.

PLZ, Ort

Telefon

*Ihre Bestellungen nehmen wir auch gerne per Telefon unter: 06721/42646 oder über unseren Online-Shop unter: [www.enste-reha.de](http://www.enste-reha.de) entgegen.*

**Bezahlung:**  per Rechnung (Bestellung durch Institutionen, Firmen)

per Vorkasse (Bestellung durch Privatpersonen)

**Lieferung:**  Ja, ich möchte den schnellsten Lieferservice nutzen, indem das/die von mir bestellte(n) Produkt(e) in Standardfarbe(n) geliefert werden soll(en).

Meine Bestellung enthält auch Farben nach Wahl. (Lieferzeit 1 Woche, max. 2 Wochen)

Ab einer Rechnungssumme von 150,- € inkl. MwSt. liefern wir deutschlandweit frei Haus. Nur 6,95 € Porto pro Paket bei Bestellungen unter 150,- €. Ausgenommen hiervon sind besonders gekennzeichnete sperrige Artikel (📦). Transportkosten 36,50 €. Lieferung ins Ausland auf Anfrage.

Senden Sie bitte den aktuellen Enste-PhysioForm Reha-Katalog auch an die nachstehende Adresse\*:

\* Diese Zusendung können Sie jederzeit per mail oder telefonisch widerrufen.

Hiermit bestelle ich, gemäß den derzeit gültigen Preisen, die folgenden Artikel.



Artikel-Nr.	Menge	Artikel-Bezeichnung	Farbe/Material**	Einzelpreis	Gesamtpreis

Stempel (falls zur Hand)

Datum

Unterschrift

**Enste PhysioForm Reha** GmbH

\*\* Bei zweifarbigen Artikeln, bitte die Farbe der größeren Fläche zuerst nennen. Abweichungen von der Standardausführung können nicht zurückgenommen werden, da es sich dabei um Sonderanfertigungen handelt.

Saarlandstraße 91 · 55411 Bingen · Tel 0 67 21 / 4 26 46 · Fax 0 67 21 / 4 48 45 · [info@enste-reha.de](mailto:info@enste-reha.de) · [www.enste-reha.de](http://www.enste-reha.de)

# KOPIER-/ SCANVORLAGE

FAX: 06721 / 4 48 45, TEL. 4 26 46, E-MAIL: INFO@ENSTE-REHA.DE

# BESTELL-FORMULAR FÜR PhysioForm-Grip

## VARIABLES LAGERUNGS- UND FUNKTIONSSYSTEM

komplette Darstellung Seite 6-9

### Grundausrüstung:

- Gr I Nr. 9010       Gr III Nr. 9030  
 Gr II Nr. 9020       Gr IV Nr. 9040

Die derzeit gültigen Preise finden Sie im Katalog und auf unserer Internetseite.  
Bei Fragen zu unseren Produkten und ihrer Anwendung sowie zur kostenlosen Musterzusendung zur Erprobung, stehen wir Ihnen jederzeit gerne zur Verfügung.

Kunden-Nummer: \_\_\_\_\_

(bitte eintragen, falls zur Hand)

Unsere Anschrift \_\_\_\_\_

\_\_\_\_\_

\_\_\_\_\_

Ansprechpartner / Datum \_\_\_\_\_

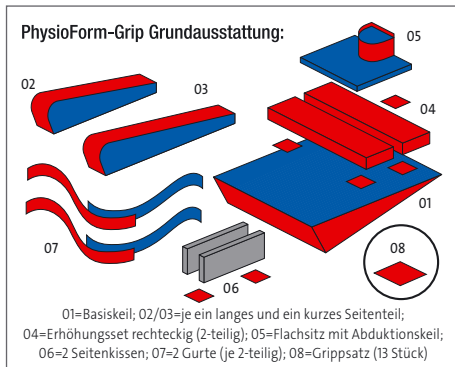

Maßtabelle in cm  
Sondermaße auf Anfrage

Größe	A	B	C	D	E
I Best-Nr. 9010	74	58	16	20	34
II Best-Nr. 9020	96	58	22	20	34
III Best-Nr. 9030	116	62	27	22	38
IV Best-Nr. 9040	136	69	33	22	45

### Empfohlene Produktgrößen

Bei Kindern bis ca. 12 Jahre sollte der Basiskeil ca. 10 bis 20 cm länger sein als die Körpergröße (wg. Wachstum). Bei Jugendlichen und Erwachsenen kommt meistens die Größe 4 infrage; hier ragen in der Regel die Unterschenkel über den Basiskeil hinaus.

Lieferung serienmäßig mit Kunstlederbezug blau und rot. Gelegentlich bei kleineren Zubehörteilen auch abweichende Farbkombinationen.

### Zubehör: (Abmessungen siehe Katalog Seite 8 und 9)

<b>01 Einsatzkeil</b> <table border="1"> <tr><th>Gr.</th><th>Art.-Nr.</th></tr> <tr><td>I/II</td><td>Nr. 912-06</td></tr> <tr><td>III</td><td>Nr. 930-06</td></tr> <tr><td>IV</td><td>Nr. 940-06</td></tr> </table>	Gr.	Art.-Nr.	I/II	Nr. 912-06	III	Nr. 930-06	IV	Nr. 940-06	<b>02 Halbrolle</b> <table border="1"> <tr><th>Gr.</th><th>Art.-Nr.</th></tr> <tr><td>I/II</td><td>Nr. 912-07</td></tr> <tr><td>III</td><td>Nr. 930-07</td></tr> <tr><td>IV</td><td>Nr. 940-07</td></tr> </table>	Gr.	Art.-Nr.	I/II	Nr. 912-07	III	Nr. 930-07	IV	Nr. 940-07	<b>03 Paar Korrekturrollen</b> <table border="1"> <tr><th>Gr.</th><th>Art.-Nr.</th></tr> <tr><td>I/II</td><td>Nr. 912-08</td></tr> <tr><td>III</td><td>Nr. 934-08</td></tr> <tr><td>IV</td><td>Nr. 935-08</td></tr> </table>	Gr.	Art.-Nr.	I/II	Nr. 912-08	III	Nr. 934-08	IV	Nr. 935-08	<b>04 Rückenstütz-Set 2-teilig</b> <table border="1"> <tr><th>Gr.</th><th>Art.-Nr.</th></tr> <tr><td>I/II</td><td>Nr. 912-10</td></tr> <tr><td>III</td><td>Nr. 930-10</td></tr> <tr><td>IV</td><td>Nr. 940-10</td></tr> </table>	Gr.	Art.-Nr.	I/II	Nr. 912-10	III	Nr. 930-10	IV	Nr. 940-10												
Gr.	Art.-Nr.																																														
I/II	Nr. 912-06																																														
III	Nr. 930-06																																														
IV	Nr. 940-06																																														
Gr.	Art.-Nr.																																														
I/II	Nr. 912-07																																														
III	Nr. 930-07																																														
IV	Nr. 940-07																																														
Gr.	Art.-Nr.																																														
I/II	Nr. 912-08																																														
III	Nr. 934-08																																														
IV	Nr. 935-08																																														
Gr.	Art.-Nr.																																														
I/II	Nr. 912-10																																														
III	Nr. 930-10																																														
IV	Nr. 940-10																																														
<b>05 Therapietisch anklettbar</b> <table border="1"> <tr><th>Gr.</th><th>Art.-Nr.</th></tr> <tr><td>I/II</td><td>Nr. 912-19</td></tr> <tr><td>III/IV</td><td>Nr. 934-19</td></tr> </table>	Gr.	Art.-Nr.	I/II	Nr. 912-19	III/IV	Nr. 934-19	<b>06 Stützkissen keilförmig</b> <table border="1"> <tr><th>Gr.</th><th>Art.-Nr.</th><th>Gr.</th><th>Art.-Nr.</th></tr> <tr><td>I</td><td>EH 263a</td><td>IV</td><td>EH 361</td></tr> <tr><td>II</td><td>EH 264a</td><td>V</td><td>EH 502</td></tr> <tr><td>III</td><td>EH 503</td><td>VI</td><td>EH 501</td></tr> </table>	Gr.	Art.-Nr.	Gr.	Art.-Nr.	I	EH 263a	IV	EH 361	II	EH 264a	V	EH 502	III	EH 503	VI	EH 501	<b>Stützkissen quaderförmig</b> <table border="1"> <tr><th>Gr.</th><th>Art.-Nr.</th><th>Gr.</th><th>Art.-Nr.</th></tr> <tr><td>I</td><td>EH 331</td><td>IV</td><td>EH 338</td></tr> <tr><td>II</td><td>EH 332</td><td>V</td><td>EH 302</td></tr> </table> <p>Preise siehe Katalog Seite 44</p>	Gr.	Art.-Nr.	Gr.	Art.-Nr.	I	EH 331	IV	EH 338	II	EH 332	V	EH 302	<b>07 Fahrgestelle UGH hoch</b> <table border="1"> <tr><th>Gr.</th><th>Art.-Nr.</th></tr> <tr><td>extra kurz</td><td>UGH 500</td></tr> <tr><td>kurz</td><td>UGH 501</td></tr> <tr><td>mittel</td><td>UGH 502</td></tr> <tr><td>lang</td><td>UGH 503</td></tr> </table>	Gr.	Art.-Nr.	extra kurz	UGH 500	kurz	UGH 501	mittel	UGH 502	lang	UGH 503
Gr.	Art.-Nr.																																														
I/II	Nr. 912-19																																														
III/IV	Nr. 934-19																																														
Gr.	Art.-Nr.	Gr.	Art.-Nr.																																												
I	EH 263a	IV	EH 361																																												
II	EH 264a	V	EH 502																																												
III	EH 503	VI	EH 501																																												
Gr.	Art.-Nr.	Gr.	Art.-Nr.																																												
I	EH 331	IV	EH 338																																												
II	EH 332	V	EH 302																																												
Gr.	Art.-Nr.																																														
extra kurz	UGH 500																																														
kurz	UGH 501																																														
mittel	UGH 502																																														
lang	UGH 503																																														
<b>08 Fahrgestelle UGF flach</b> <table border="1"> <tr><th>Gr.</th><th>Art.-Nr.</th></tr> <tr><td>extra kurz</td><td>UGF 500</td></tr> <tr><td>kurz</td><td>UGF 501</td></tr> <tr><td>mittel</td><td>UGF 502</td></tr> <tr><td>lang</td><td>UGF 503</td></tr> </table>	Gr.	Art.-Nr.	extra kurz	UGF 500	kurz	UGF 501	mittel	UGF 502	lang	UGF 503	<b>09 T-Kissen</b> <table border="1"> <tr><th>Gr.</th><th>Art.-Nr.</th></tr> <tr><td>0</td><td>Nr. 2011601</td></tr> <tr><td>1</td><td>Nr. 2011701</td></tr> <tr><td>2</td><td>Nr. 2011711</td></tr> </table>	Gr.	Art.-Nr.	0	Nr. 2011601	1	Nr. 2011701	2	Nr. 2011711	<b>10 Paar Vorsatzkeile</b> <table border="1"> <tr><th>Gr.</th><th>Art.-Nr.</th></tr> <tr><td>I/II</td><td>Nr. 912-09</td></tr> <tr><td>III/IV</td><td>Nr. 934-09</td></tr> </table>	Gr.	Art.-Nr.	I/II	Nr. 912-09	III/IV	Nr. 934-09	<b>11 Kopfstütze mit Mulde</b> <table border="1"> <tr><th>Gr.</th><th>Art.-Nr.</th></tr> <tr><td>I/II</td><td>Nr. 912-12</td></tr> <tr><td>III/IV</td><td>Nr. 934-12</td></tr> </table>	Gr.	Art.-Nr.	I/II	Nr. 912-12	III/IV	Nr. 934-12														
Gr.	Art.-Nr.																																														
extra kurz	UGF 500																																														
kurz	UGF 501																																														
mittel	UGF 502																																														
lang	UGF 503																																														
Gr.	Art.-Nr.																																														
0	Nr. 2011601																																														
1	Nr. 2011701																																														
2	Nr. 2011711																																														
Gr.	Art.-Nr.																																														
I/II	Nr. 912-09																																														
III/IV	Nr. 934-09																																														
Gr.	Art.-Nr.																																														
I/II	Nr. 912-12																																														
III/IV	Nr. 934-12																																														
<b>12 Idealgurt 2-teilig</b> <table border="1"> <tr><th>Gr.</th><th>Art.-Nr.</th></tr> <tr><td>I/II</td><td>Nr. 912-21</td></tr> <tr><td>III/IV</td><td>Nr. 934-21</td></tr> </table>	Gr.	Art.-Nr.	I/II	Nr. 912-21	III/IV	Nr. 934-21	<b>13 Ellbogen Kopfstützblöcke</b> <table border="1"> <tr><th>Gr.</th><th>Art.-Nr.</th></tr> <tr><td>I</td><td>Nr. 910-30</td></tr> <tr><td>II</td><td>Nr. 920-30</td></tr> <tr><td>III</td><td>Nr. 930-30</td></tr> <tr><td>IV</td><td>Nr. 940-30</td></tr> </table> <p>paarweise</p>	Gr.	Art.-Nr.	I	Nr. 910-30	II	Nr. 920-30	III	Nr. 930-30	IV	Nr. 940-30	<b>14 Paar Erhöhungsteile quad.</b> <table border="1"> <tr><th>Gr.</th><th>Art.-Nr.</th></tr> <tr><td>I/II</td><td>Nr. 912-14</td></tr> <tr><td>III</td><td>Nr. 930-14</td></tr> <tr><td>IV</td><td>Nr. 940-14</td></tr> </table>	Gr.	Art.-Nr.	I/II	Nr. 912-14	III	Nr. 930-14	IV	Nr. 940-14	<b>15 Tragehülle aus robustem Suratec</b> <table border="1"> <tr><th>Gr.</th><th>Art.-Nr.</th></tr> <tr><td>I</td><td>Nr. 910-40</td></tr> <tr><td>II</td><td>Nr. 920-40</td></tr> <tr><td>III</td><td>Nr. 930-40</td></tr> <tr><td>VI</td><td>Nr. 940-40</td></tr> </table>	Gr.	Art.-Nr.	I	Nr. 910-40	II	Nr. 920-40	III	Nr. 930-40	VI	Nr. 940-40										
Gr.	Art.-Nr.																																														
I/II	Nr. 912-21																																														
III/IV	Nr. 934-21																																														
Gr.	Art.-Nr.																																														
I	Nr. 910-30																																														
II	Nr. 920-30																																														
III	Nr. 930-30																																														
IV	Nr. 940-30																																														
Gr.	Art.-Nr.																																														
I/II	Nr. 912-14																																														
III	Nr. 930-14																																														
IV	Nr. 940-14																																														
Gr.	Art.-Nr.																																														
I	Nr. 910-40																																														
II	Nr. 920-40																																														
III	Nr. 930-40																																														
VI	Nr. 940-40																																														
<b>16 Sandsäcke</b> <table border="1"> <tr><th>Gr.</th><th>Art.-Nr.</th></tr> <tr><td>20x10</td><td>Nr. 65550</td></tr> <tr><td>20x15</td><td>Nr. 65650</td></tr> <tr><td>25x15</td><td>Nr. 65750</td></tr> <tr><td>27x20</td><td>Nr. 65850</td></tr> </table> <p>Baumwollhülle mit abnehmbarem PhysioTex-Bezug</p>	Gr.	Art.-Nr.	20x10	Nr. 65550	20x15	Nr. 65650	25x15	Nr. 65750	27x20	Nr. 65850	<b>17 Abduktionskeil-Verlängerung</b> <table border="1"> <tr><th>Gr.</th><th>Art.-Nr.</th></tr> <tr><td>I/II</td><td>Nr. F912-50</td></tr> <tr><td>III/IV</td><td>Nr. F934-50</td></tr> </table>	Gr.	Art.-Nr.	I/II	Nr. F912-50	III/IV	Nr. F934-50	<b>18 Gewichtskissen NEU</b> <table border="1"> <tr><th>Gr.</th><th>Art.-Nr.</th><th>Farbe</th></tr> <tr><td>I/II</td><td>5 kg, Ø 43 cm</td><td>59200 rot</td></tr> <tr><td>III</td><td>7 kg, Ø 45 cm</td><td>59201 grün</td></tr> <tr><td>IV</td><td>9 kg, Ø 49 cm</td><td>59202 blau</td></tr> </table>		Gr.	Art.-Nr.	Farbe	I/II	5 kg, Ø 43 cm	59200 rot	III	7 kg, Ø 45 cm	59201 grün	IV	9 kg, Ø 49 cm	59202 blau																
Gr.	Art.-Nr.																																														
20x10	Nr. 65550																																														
20x15	Nr. 65650																																														
25x15	Nr. 65750																																														
27x20	Nr. 65850																																														
Gr.	Art.-Nr.																																														
I/II	Nr. F912-50																																														
III/IV	Nr. F934-50																																														
Gr.	Art.-Nr.	Farbe																																													
I/II	5 kg, Ø 43 cm	59200 rot																																													
III	7 kg, Ø 45 cm	59201 grün																																													
IV	9 kg, Ø 49 cm	59202 blau																																													

Enste PhysioForm Reha

Saarlandstraße 91 · 55411 Bingen / Rhein  
Tel.: 0 67 21 / 426 46 · Fax: 0 67 21 / 448 45 · Mail: info@enste-reha.de

# PhysioForm IMPRESSIONEN



# ALLGEMEINE GESCHÄFTSBEDINGUNGEN

## Allgemeines

Wir bauen auf eine vertrauensvolle Zusammenarbeit mit unseren Kunden. Kulanz als Problemlösung, wann immer dies vertretbar ist. Freundlichkeit und Zuverlässigkeit im Umgang miteinander. Wenn es nicht anders geht, dann gilt das Gesetz als die gerechteste Lösung.

## Preise

Die genannten Preise verstehen sich incl. der derzeit gültigen gesetzlichen Mehrwertsteuer.

## Standard- oder Wunschfarben:

Wenn Ihre Bestellung keinen speziellen Farbwunsch enthält, liefern wir in den genannten Standardfarben. Vom Standard abweichende Farbwünsche liefern wir ohne Mehrpreis. In diesen Fällen sind jedoch Umtausch und Rücknahme, wegen Nichtgefallen, nicht möglich.

## Lieferbedingungen

Wir liefern ab 150,00 Euro Rechnungssumme inkl. MwSt. deutschlandweit verpackungsfrei frei Haus. Aufträge unter 150,00 Euro liefern wir verpackungsfrei, jedoch zuzüglich 8,60 Euro Portokosten pro Paket (inkl. MwSt.). Für besonders sperrige Güter (☞) berechnen wir Ihnen einen Transportkostenanteil in Höhe von 46,50 € incl. MwSt. Auslandstransportkosten auf Anfrage.

## Reklamationen

Berechtigte Reklamation erkennen wir an, wenn diese uns innerhalb von 7 Tagen nach Anlieferung der Waren mitgeteilt werden. Die Abholung der Waren wird durch uns veranlasst. Wir beauftragen unsere Spediteure mit der Abholung. Bei von Kunden selbst veranlassten Rücksendungen erkennen wir grundsätzlich keine Transportkosten an. Bei berechtigter Reklamation übernehmen wir die entstandenen Transportkosten der von uns beauftragten Spediteure (DHL u.a.). Eine Haftung für weitergehende Schäden aufgrund der reklamierten Ware schließen wir aus. Sie erhalten Umtausch, Nachbesserung bzw. Minderung der reklamierten Ware. Wandlung und Schadensersatz sind ausgeschlossen. Sonderanfertigungen schließen eine Rückgabe grundsätzlich aus. Leichte Abweichungen in Form, Farbe und Gewicht von gelieferten Artikeln gegenüber den Katalogabbildungen sind kein Reklamationsgrund.

## Transportschäden

Die Lieferung erfolgt auf Gefahr des Empfängers. Zu dessen Risikoentlastung schließen wir Transportversicherungen ab. Bitte überprüfen Sie unverzüglich die Lieferung auf Vollständigkeit und Unversehrtheit der Packstücke. Bei Vorliegen eines Transportschadens veranlassen Sie sofort eine Tatbestandaufnahme durch das anliefernde Transportunternehmen. Bitte beachten Sie unbedingt, dass bei den meisten Transportunternehmen Fristen von 24 bis 48 Stunden zur Geltendmachung eines Schadens gesetzt sind. Wir bitten um Beachtung. Bitte vom Fahrer den Schaden schriftlich bestätigen lassen.

## Abwicklung von Transportschäden

Wir haben eine Transportversicherung für den Bereich der EU für Sie abgeschlossen. Damit diese im Schadensfall eintritt, sind Ihrerseits folgende Obliegenheiten unumgänglich: vom Fahrer den Schaden schriftlich bestätigen lassen, Fristgerechtes Anzeigen des Schadens beim anliefernden Transportunternehmen innerhalb von 24 bis 48 Stunden. Tatbestandaufnahme mit diesem Transportunternehmen. Wichtig: bewahren Sie die Verpackung solange auf. Zusendung der Tatbestandaufnahme und einer Abtretungserklärung Ihres Schadens an uns. Haben Sie Ihre Obliegenheiten erfüllt, übernehmen wir für Sie die Abwicklung des Schadens. Bitte beachten Sie unbedingt, dass Ihre Obliegenheiten von uns nicht wahrgenommen werden können. Versäumen Sie diese, zeichnen Sie die Transportversicherungen von der Haftung frei. Sollten Sie Probleme bei der Erfüllung Ihrer Obliegenheiten

haben, rufen Sie uns bitte in Ihrem Interesse an. Wir helfen Ihnen dann weiter.

## Widerrufsbelehrung / Widerrufsrecht

Sie haben das Recht, binnen vierzehn Tagen ohne Angabe von Gründen einen Vertrag in Textform zu widerrufen. Die Widerrufsfrist beträgt vierzehn Tage ab dem Tag an dem Sie oder ein von Ihnen benannter Dritter, der nicht der Beförderer ist, die Waren in Besitz genommen haben bzw. hat. Die Frist beginnt nach Erhalt dieser Belehrung in Textform, jedoch nicht vor Vertragsabschluss und auch nicht vor Erfüllung unserer Informationspflichten gemäß Artikel 246 § 2 in Verbindung mit § 1 Abs. 1 und 2 EGBGB sowie unserer Pflichten gemäß § 312 g Abs. 1 Satz 1 BGB in Verbindung mit Artikel 246 § 3 EGBGB.

Zur Wahrung der Widerspruchspflicht genügt die rechtzeitige Absendung des Widerspruchs. Um Ihr Widerrufsrecht auszuüben, müssen Sie uns (Fa. Enste PhysioForm Reha, Jakob-Ebersmann-Straße 7, Telefon 06721 42646, Fax 06721 44845, E-Mail-Adresse: info@enste-reha.de) mittels einer eindeutigen Erklärung (z.B. ein mit der Post versandter Brief, Telefax oder E-Mail) über Ihren Entschluss, einen Vertrag zu widerrufen, informieren. Machen Sie von Ihrem Widerspruchsrecht Gebrauch, so werden wir Ihnen unverzüglich eine schriftliche Bestätigung über den Eingang eines solchen Widerrufs übermitteln. Zur Wahrung der Widerrufsfrist reicht es aus, dass Sie die Mitteilung über die Ausübung des Widerrufsrechts vor Ablauf der Widerrufsfrist absenden.

## Folgen des Widerrufs

Im Falle eines wirksamen Widerrufs sind die beiderseits empfangenen Leistungen zurück zu gewähren und ggf. gezogenen Nutzungen herauszugeben. Können Sie uns die empfangene Leistung ganz oder teilweise nicht oder nur in verschlechtertem Zustand zurückgewähren, müssen Sie uns insoweit ggf. Wertersatz leisten. Dies kann dazu führen, dass Sie die vertraglichen Zahlungsverpflichtungen für den Zeitraum bis zum Widerruf gleichwohl erfüllen müssen. Verpflichtungen zur Erstattung von Zahlungen müssen innerhalb von 30 Tagen erfüllt werden. Wenn Sie einen Vertrag widerrufen, haben wir Ihnen alle Zahlungen, die wir von Ihnen erhalten haben, einschließlich der Lieferkosten (mit Ausnahme der zusätzlichen Kosten, die sich daraus ergeben, dass Sie eine andere Art der Lieferung als die von uns angebotene, günstige Standardlieferung gewählt haben), unverzüglich und spätestens binnen vierzehn Tagen ab dem Tag zurückzuzahlen, an dem die Mitteilung über Ihren Widerruf dieses Vertrags bei uns eingegangen ist.

Für diese Rückzahlung verwenden wir dasselbe Zahlungsmittel, das Sie bei der ursprünglichen Transaktion eingesetzt haben, es sei denn, mit Ihnen wurde ausdrücklich etwas anderes vereinbart; in keinem Fall werden Ihnen wegen dieser Rückzahlung Entgelte berechnet. Wir können die Rückzahlung verweigern, bis wir die Waren wieder zurückerhalten haben. Sie haben die Waren unverzüglich und in jedem Fall spätestens binnen vierzehn Tagen ab dem Tag, an dem Sie uns über den Widerruf einer Bestellung (Vertrages) unterrichten, an uns zurückzusenden oder zu übergeben. Die Frist ist gewahrt, wenn Sie die Waren von Ablauf der Frist von vierzehn Tagen absenden. Sie tragen die unmittelbaren Kosten der Rücksendung der Waren. Sie müssen für einen etwaigen Werteverlust der Waren nur aufkommen, wenn dieser Werteverlust auf einen zur Prüfung der Beschaffenheit, Eigenschaft und Funktionsweise der Waren nicht notwendigen Umgang mit Ihnen zurückzuführen ist.

## Ausschluss des Widerrufsrechtes

Das Widerrufsrecht besteht nicht bei Verträgen zur Lieferung von Waren, die nicht vorgefertigt sind und für deren Herstellung eine individuelle Auswahl oder Bestimmung durch den Verbraucher maßgeblich ist oder die eindeutig auf die persönlichen Bedürfnisse des Verbrauchers zugeschnitten sind (Sonderanfertigungen oder Farbabweichungen von der im Katalog angegebenen Standardfarbe). - zur Lieferung von Wa-

ren, die aus Gründen des Gesundheitsschutzes oder der Hygiene nicht zur Rückgabe geeignet sind.

## Eigentumsvorbehalt

Bis zur vollständigen Bezahlung der jeweiligen Rechnung bleibt die gelieferte Ware unser Eigentum. Bei Weiterverkauf der gelieferten Ware vor der vollständigen Bezahlung wird Ihre Forderung dem Drittkäufer gegenüber an uns abgetreten.

## Beratung und Service

Bei Bedarf vereinbaren wir gerne mit Ihnen einen Beratungstermin vor Ort. Diese Beratung ist kostenfrei. Bevor wir einen Termin mit Ihnen vereinbaren weisen wir darauf hin, dass darüber hinaus die Möglichkeit besteht, Ihnen Ware zur Erprobung kostenlos zuzusenden. Auch die Abholung der von Ihnen anschließend wieder verpackten Ware erfolgt kostenlos, nachdem Sie uns von der Bereitstellung unterrichtet haben. Wir sind selbst Hersteller der von uns gelieferten Waren und garantieren Ihnen die kostenlose Instandhaltung innerhalb der Garantiezeit sowie günstige Konditionen für anfallende Reparaturen oder Ergänzungen. Durch günstige Verträge mit Transportunternehmen und durch unseren Außendienst können wir Waren schnell und jederzeit bei Ihnen abholen lassen, so dass Ihnen nur geringe oder keine zusätzlichen Kosten entstehen. Bitte rufen Sie uns an, damit wir Ihnen die günstigsten Abwicklungsarten nennen können.

## Preis- u. Konstruktionsänderungen Druckfehler

Wir behalten uns Preis- und technisch bedingte Konstruktionsänderungen vor. Dies gilt für drucktechnisch bedingte Farbabweichungen oder Änderungen. Für Druckfehler übernehmen wir keine Haftung.

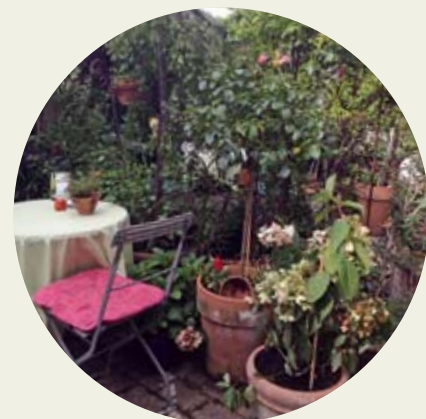

Enste **PhysioForm** Reha GmbH

Saarlandstraße 91  
D-55411 Bingen

T. +49 (0) 67 21 / 426 46

F. +49 (0) 67 21 / 448 45

info@enste-reha.de

www.enste-reha.de

## ÄRZTLICHE VERORDNUNGEN UND BERICHTE ZU UNSEREN PRODUKTEN:

### Ärztliche Verordnung MALTA-Lagerungshilfe, Funktions-Keilkissen und Universalkissen:

**Diagnosen: Muskeldystrophie, schwerstgradige thorakolumbale Skoliose, ausgeprägte respiratorische Insuffizienz, Kachexie, Nächtliche Beatmung, Keine kognitiven Beeinträchtigungen.**

Oben Genannte klagt zunehmend über Schmerzen im gesamten Rückenbereich trotz Korsett und Sitzschalen. Dies hängt damit zusammen, dass sie aufgrund der Schwäche der Muskulatur selbst keinerlei Eigenaktivität zeigen kann, um einen Haltungswechsel herbeizuführen.

Andererseits will sie und soll sie auch regelmäßig am Leben der Gemeinschaft teilhaben. Die Alternative, dass sie einfach in ein Bett gelagert wird, also aus den Rollstühlen herausgenommen wird, reicht aber nicht aus Schmerzmittel zu erzeugen, wie sich jetzt herausstellte. Deshalb wurden Lagerungshilfen gesucht, mit denen dieses Problem bewältigt werden kann.

Es werden im Einzelnen benötigt:  
Ein Bettlagerungssystem bestehend aus Funktionskeilkissen II und III, zwei Universalkissen rund sowie ein Universalkissen rechteckig. Als Unterstützung für das Sitzen und Liegen am Tag ist eine Lagerungshilfe MALTA... erforderlich. Es handelt sich um eine außerordentlich schwere Behinderung mit Lebensbedrohung. Diese Versorgung ist zwingend notwendig, damit N.N. weitgehend von Schmerzen befreit werden kann.

Eine medikamentöse Alternative kommt bei dem Gesundheitszustand der oben genannten nicht in Betracht. Es ist auch zu berücksichtigen, dass diese Geräte

dazu dienen, dass während der Beatmung eine angemessene Lagerung hergestellt werden kann. Alternativ käme lediglich eine Vollpolster-Lagerungsschale in Betracht (Preis ca. 4.000 €), die in diesem Fall aber den Nachteil hat, dass die notwendige Variabilität der Lagerungspositionen und die Vermeidung von Aspiration nicht möglich ist. In diesem Falle ist es notwendig, dass sie variabel dem jeweiligen Schmerzzustand gelagert wird: dies kann eine entsprechende Lagerungstherapie nicht leisten. Außerdem handelt es sich bei der hier vorgeschlagenen Versorgung um eine deutlich wirtschaftlichere, weil kostengünstigere Lösung. (...)

gez. Leitender Arzt Dr. S./  
Rehabilitationszentrum N.N.



### Ärztliche Bescheinigung der Oberärztin für spezielle Schmerztherapie u. Palliativmedizin sowie einer weiteren Fachärztin für Kinder- und Jugendmedizin einer großen Kinder- und Jugendklinik für eine im Nov. 2001 geborene Patientin über eine Lagerungshilfe KRETA:

Sehr geehrte Damen und Herren,  
die Patientin ist seit dem 17.10.2011 in unserer palliativmedizinischen Betreuung. Während ihres stationären Therapieaufenthaltes auf der Kinderpalliativstation,, die aufgrund einer Schmerz- und Unruhesymptomatik erforderlich war, ließen sich große Therapiefortschritte erzielen.

### Beurteilung einer Mutter nach Erprobung einer Gewichtsdecke:

„Im Juni 2015 testete unser Sohn (Asperger Syndrom ICD-10:F84.5) Ihre Gewichtsdecke Gr. 1, Artikel-Nr. 40010, eine Woche lang.

Er entnahm hier und da einige Gewichtssäckchen um die optimale Gewichtsverteilung zu spüren. Durch den Druck konnte er sich gut entspannen und auch sehr gut darunter schlafen. Der großflächige Druck hatte eine beruhigende Wirkung auf sein Nervensystem. Der kräftige Berührungseiz verstärkte die Körperwahrnehmung und gab Entspannung. Autismusbedingte Anspannungen konnten ohne beginnenden Overload bzw. ohne autistischen Meltdown abgebaut werden, was natürlich auch zum Familienfrieden beigetragen hat.

Schon als kleines Kind legte unser Sohn sich gerne unter schwere Dinge wie z.B. die Matratze. Uns und auch ihm war bis vor kurzem nicht bewusst warum. Seine Psychologin Frau Dr. NN erklärte uns dies wie folgt: Bei Berührung

### Aus dem Bericht einer Mutter zum Bettlagerungssystem an den Kostenträger:

„...meine Tochter liegt auf einer Weichlagerungsmatratze. Sie kann sich nicht alleine umdrehen und bewegen. Jede Nacht muss ich zwei bis viermal aufstehen, um sie anders zu lagern. Mit Hilfe des o.a. Bettlagerungssystems, das uns (zunächst) drei Nächte zur Verfügung stand, ist es gelungen, sie so zu lagern und zu stabilisieren, dass sie nachts völlig entspannt durchschlief. Die 30-Grad Seitlage zur Erleichterung der Atmung und die sichere Positionierung der Hüfte haben bei ihr zu einer Tiefenentspannung geführt und damit konnten die ständigen Spasmen vermieden werden.

Ein wichtiges Element, um Schmerzen und Unruhe zu verringern, ist eine gute Lagerung des Patienten. Hier profitiert N.N. insbesondere von dem Lagerungskissen KRETA der Firma Enste. Da eine gute Lagerung für den weiteren Therapieverlauf von entscheidender Bedeutung ist, halten wir die Versorgung mit dem Hilfsmittel Lagerungskissen KRETA für medizinisch dringend indiziert. ...

MfG.



und Wärme wird Oxytocin freigesetzt (beruhigendes Hormon) und der Stresshormongehalt Cortisol sinkt. Der Druck auf den Körper führt zu Veränderungen bei der Reizverarbeitung und häufig zu einer positiven Selbstwahrnehmung. Die Gewichtsbelastung kann somit Empfindlichkeit, Reizverarbeitung und Akzeptanz beeinflussen.

Nach dem einwöchigen positiven Test und Rücksprache mit dem behandelnden Arzt sehen wir es als positiv eine solche Gewichtsdecke als Hilfsmittel nach § 33 SGB V einzusetzen. Bei langfristiger Entspannung gehen wir davon aus, dass auch die Medikamente (Risperidion) dauerhaft reduziert werden können. Hierzu haben wir eine Verordnung über die Gewichtsdecke Gr. 1, 180x90 cm, 14 kg, mit atmungsaktiver Baumwoll-Außenhülle (Standardausführung Baumwolle).



Mehr als 1 ½ Jahre lang gab es keine ungestörte Nachtruhe. Dieses Bettlagerungssystem hat bewirkt, dass sie ungestört durchschlafen konnte. Als ständige Betreuungsperson finde ich das als sehr hilfreich. Es wäre deshalb sehr gut, dieses Bettlagerungssystem ständig zur Verfügung zu haben“.

(Das Bettlagerungssystem wurde danach von der AOK genehmigt)

